

REFORMNÝ ZÁMER

Digitálne pracovné prostredie
zamestnanca Ministerstva
vnútra Slovenskej republiky



Operačný program
**Efektívna
verejná správa**



Európska únia
Európsky sociálny fond

Tento projekt je podporený z Európskeho sociálneho fondu.

1	ÚVOD	3
	PREDSTAVENIE REFORMNÉHO ZÁMERU	4
	PROJEKTY	8
	KONTEXT REFORMNÉHO ZÁMERU	9
2	ČO JE OBSAHOM REFORMY	16
	ÚSEKY	16
	SÚLAD S PRIORITAMI OP EVS	18
	RÁMCOVÝ CIEĽ REFORMNÉHO ZÁMERU	19
	STANOVENIE KONKRÉTNÝCH MERATEĽNÝCH CIEĽOV A UKAZOVATEĽOV PRE REFORMNÝ ZÁMER	21
	NAPLNENIE CIEĽOV OPERAČNÉHO PROGRAMU EFEKTÍVNA VEREJNÁ SPRÁVA	23
	NAPLNENIE CIEĽOV OPERAČNÉHO PROGRAMU INTEGROVANÁ INFRAŠTRUKTÚRA	27
	PRIDANÁ HODNOTA REFORMY	28
	OČAKÁVANÉ DOPADY	29
3	AKO ZREALIZOVAŤ REFORMNÝ ZÁMER	31
	ORGANIZAČNÉ ZABEZPEČENIE	31
	VÝBER PRÍSTUPU	34
4	AKO NAPLÁNOVAŤ REALIZÁCIU REFORMY	38
	SÚSTAVA ZAPOJENÝCH ORGANIZÁCIÍ A ICH JEDNOTIEK	38
	SILNÉ STRÁNKY	40
	SLABÉ STRÁNKY	41
	PLÁN	41
	RIADENIE RIZÍK	44
5	AKO ZABEZPEČIŤ UDRŽATEĽNOSŤ REFORMNÉHO ZÁMERU	45
	VÝCHODISKÁ OVPLYVŇUJÚCE FINANČNÚ ALOKÁCIU	46
	INDIKATÍVNA FINANČNÁ ALOKÁCIA	46
	PRODUKTIVITA	48
P	PRÍLOHY	48
	P 1. ZOZNAM SKRATIEK	48
	P 2. ZOZNAM SEGMENTOV	49
	P 3. ZOZNAM CIEĽOVÝCH SKUPÍN	50
	P 4. ZOZNAM FUNKCIÍ	50
	P 5. ZOZNAM PRACOVNÝCH POZÍCIÍ	50
	P 6. ZOZNAM PRÍSTUPOV	51
	P 7. ZOZNAM ÚSEKOV VEREJNEJ SPRÁVY	52

1 Úvod

Reformný zámer má tri základné ciele, ktoré môžu byť realizované prostredníctvom jedného alebo viacerých projektov, týkajúcich sa reformovanej oblasti:

1. Odôvodniť zmysluplnosť reformnej iniciatívy.
2. Aplikovať pravidlá koordinačného mechanizmu, a teda vysvetliť súvislosť navrhovanej iniciatívy s operačným programom Efektívna verejná správa a operačným programom Integrovaná infraštruktúra. Schválenie reformného zámeru a v ňom indikovaných projektov neznamena automatickú implementáciu týchto projektov. Implementácia projektov OP EVS a OP II sa riadi mechanizmami a postupmi uvedenými v riadiacej dokumentácii jednotlivých OP.
3. Preukázať realizovateľnosť navrhovanej reformnej iniciatívy (reformy a projektu v oblasti, ktorej sa reformný zámer venuje).

Pri vypracovaní reformného zámeru je potrebné mať na zreteli prepojenosť a súlad medzi reformným zámerom, zámerom národného projektu príp. štúdiou realizovateľnosti a žiadosťou o nenávratný finančný príspevok. Zistenie nesúladu môže byť vyhodnotený ako vylučujúce kritérium pri odbornom hodnotení žiadosti o nenávratný finančný príspevok.

Informácia: O schválení resp. neschválení reformného zámeru rozhoduje Hodnotiaca komisia na posudzovanie reformných zámerov (ďalej len „Hodnotiaca komisia“). Zástupcovia Riadiaceho orgánu pre operačný program Efektívna verejná správa, predkladajú reformný zámer Hodnotiacej komisii najmenej 15 pracovných dní pred plánovaným zasadnutím Hodnotiacej komisie. Zasadnutiu Hodnotiacej komisie predchádza aj zverejnenie reformného zámeru na webovom sídle OP EVS, www.opevs.eu.

Predstavenie reformného zámeru

Stručne vysvetlite reformný zámer, pomenujte východiskové problémy, cieľové skupiny, definujte ciele s dôrazom na opis prínosov a výsledkov reformného zámeru. Odporúčaná rozsah predstavenia reformného zámeru je cca 1 strana (jednotlivé body budú do hĺbky rozpracované v ďalších častiach dokumentu).

Ministerstvo vnútra SR (ďalej len MV SR) v rokoch 2009 – 2015 zelektronizovalo a scentralizovalo viacero agend vo svojej pôsobnosti, ktoré teraz predstavujú základné nosné bloky reformy verejnej správy (ďalej len VS). Boli vybudované alebo upravené centrálné backend agendy na úseku hlásenia pobytu, matričných udalostí, priestupkov, evidencie vozidiel, boli vybudované referenčné registre fyzických osôb a adres, bol vybudovaný integrovaný informačný systém v oblasti BackOffice, registratúry a v oblasti operačného riadenia, elektronický archív a ďalšie stavebné prvky eGovernment prostredia MV SR.

Cieľom Ministerstva vnútra SR v ďalšom období je, rešpektujúc schválenú Národnú koncepciu informatizácie verejnej správy Slovenskej republiky (ďalej len NKIVS), nadviazať na tieto stavebné prvky a maximálne ich využiť v oblasti zjednocovania, optimalizácie a následnej, plnej elektronizácie správneho konania a konaní všeobecne.

K tomu je nevyhnutné zásadne zmeniť logiku implementácie informačných systémov (ďalej len IS) a zamerať sa na modulárnosť a otvorenosť ako ich definuje NKIVS. Vychádzajúc z faktu, že existujú právne normy a z nich vyplývajúce procesy, ktoré sú spoločné pre viacero rôznych odborných oblastí v rámci verejnej správy, bude tomuto stavu prispôbená aj funkčnosť informačných systémov dotknutých týmto a ďalšími reformnými zámermi Ministerstva vnútra SR.

Cieľový nadhľad na architektúru je na nasledovnom obrázku:

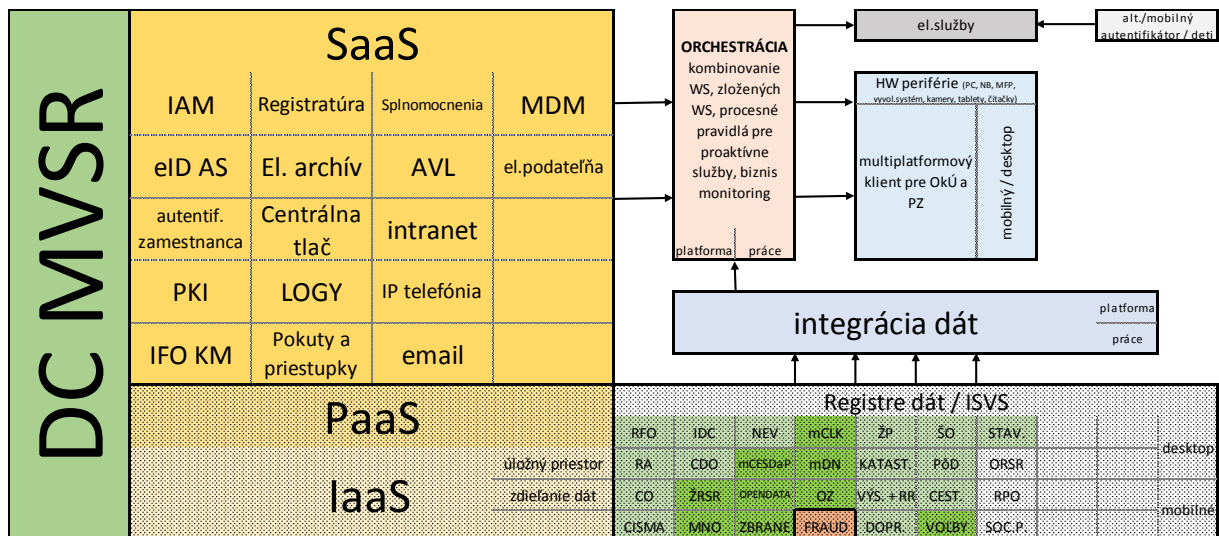

Cieľom MV SR je poskytovať služby občanom pohodlne, pružne a efektívne, k čomu je nevyhnutné analyzovať a optimalizovať procesy v danej oblasti reformného zámeru, a následne prepojiť a prispôbiť existujúce IKT prostriedky tak, aby umožňovali pružnú reakciu na zmeny za minimálnych nákladov a boli dlhodobo stabilné a efektívne prevádzkovateľné. Zároveň je potrebné konsolidovať a zjednotiť prevádzkové postupy, užívateľské prístupy a procesy tak, aby spĺňali požiadavky flexibility a efektívnosti a zároveň sledovali trendy súčasnej doby.

Pri príprave tohto reformného zámeru (ďalej len RZ) boli medzi východiskové problémy zaradené:

- existujúce aplikácie vykazujú veľkú rôznorodosť platforiem, GUI na konci životného cyklu, extrémne rýchly vývoj v oblasti IT a agresívna politika korporácií spočívajúca vo vypovedaní podpory starších verzií platforiem nás nepriamo núti k prevádzkovaniu nepodporovaných platforiem,
- súčasťou informačných systémov sú aj periférne zariadenia (napr. na snímanie tváre, odtlačkov prstov, podpisové tablety). Nasadzovanie nových verzií je preto komplikované, ťažko kontrolovateľné, dlho trvá, obmedzuje občanov a pracovníkov, vyvoláva prestoje a v konečnom dôsledku aj rady nespokojných občanov.
- prihlasovanie do aplikácií si rieši každá aplikácia samostatne, čo si vyžaduje niekoľkonásobné udržiavanie mien, hesiel a prístupových práv v aplikáciách.
- pracovníci si preposielajú veľké dátové súbory emailom, čo spôsobuje enormný nárast kapacity emailového servera.
- v prípade vykonávania práce na front-office pracovisku aj na BackOffice pracovisku musia zamestnanci používať viacero počítačov a periférií.
- neexistuje ucelené intranetové prostredie, ktoré poskytuje zamestnancom všetky potrebné informácie ani možnosti vzdelávania a testovania sa.
- iba niektoré agendy sú podporené vyvolávacím systémom (evidencia vozidiel všade, ostatné agendy iba v existujúcich klientskych centrách).

V neposlednom rade ide v tomto reformnom zámere aj o realizáciu princípov a systémov definovaných v NKIVS. Pri analýze, návrhu cieľových procesov a následných štúdií realizovateľností IS bude tento RZ urobený pre celú verejnú správu. Implementácia bude však realizovaná iba pre potreby MV SR.

Pre verejnú správu tento prístup realizácie reformného zámeru znamená:

- využiť procesy zavedené a merané týmto reformným zámernom (naplnenie biznis princípov z NKIVS)
- nasadiť SaaS služieb bez nutnosti vyvíjať dané riešenie opäť (naplnenie aplikačných, dátových, technologických a bezpečnostných princípov z NKIVS)
- Všetky uvedené SaaS služby budú vybudované na základe využitia IaaS a PaaS vládneho cloudu
- Všetky uvedené SaaS služby budú po ich implementácii dostupné v katalógu služieb aj pre iné povinné osoby prostredníctvom vládneho cloudu.

Predmetom tohto reformného zámeru sú červeným vyznačené oblasti:

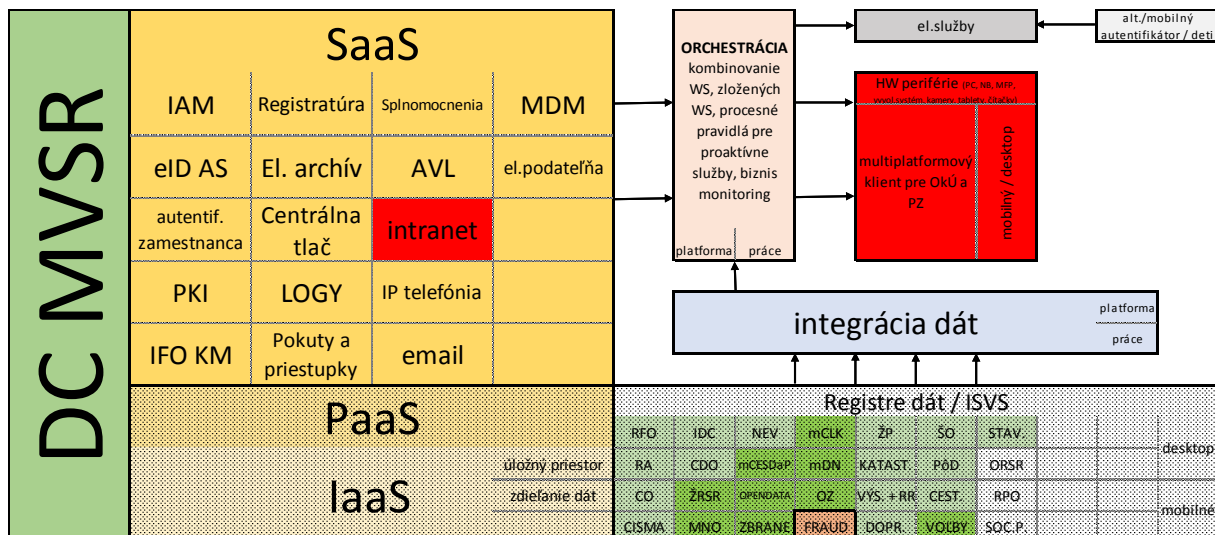

1. NKIVS definuje **workdesk pracovníka verejnej správy** ako jednotné riešenie pre prístup zamestnancov verejnej správy k IT nástrojom a službám. Predmetom tohto projektu je:
 - a. vybudovania workdesku pracovníka VS k IS, ktorý bude poskytovať možnosť jednotného prístupu k všetkým nástrojom, ktoré pre svoju činnosť pracovník verejnej správy potrebuje, vrátane jednotného prihlasovania do informačných systémov a aplikácií (Single-sign-on). Znamená to, že na pracovnej ploche získa pracovník prístup k aplikáciám (agendovým informačným systémom a nástrojom pre podporu výkonu agendy alebo organizácie), ktoré potrebuje pre výkon svojej činnosti. Zároveň získa prístup aj k vybraným informáciám o klientovi, k histórii jeho podaní a stavu ich spracovania, k elektronickej schránke a pod., ktoré potrebuje najmä pre obsluhu občana a spracovanie jeho podaní.
 - b. vytvorenie workdesku pracovníka VS, ktorého základom je platformovo nezávislá modulárna front-end aplikácia spĺňajúca všetky bezpečnostné a prevádzkové požiadavky (chránená proti škodlivému kódu, centrálna riaditeľná a spravovaná, s možnosťou virtualizácie, s predprodukčným prostredím a testovacími nástrojmi)
 - c. návrh a nasadenia potrebných procesov pre celý životný cyklus prevádzky workdesku pracovníka VS.
 - d. zavedenie workdesku pracovníka VS v prostredí okresných úradov, pracoviskách polície a hasičského a záchranného zboru.
2. Vytvorenie „**Intranet**“ **pracovného prostredia ako SaaS služby**, kde bude možné využívať zdieľanie informácií, dáta a súbory bez potreby ich posielania emailom, vrátane vytvorenie jednotného prostredia pre riadenie a ukladanie pracovných postupov, smerníc, nariadení, ktoré sa budú zobrazovať vo workdesku pracovníka VS.
3. Rovnako bude workdesk pracovníka VS **umožňovať zbierať transakčnú, spätnú väzbu od občana alebo podnikateľa** a bude napojené na **vyvolávací systém ako SaaS služby**. Tým sa umožní sledovať celý cyklus komunikácie s občanmi a podnikateľmi, nakoľko dnes nie sú o komunikácii, ktorá neskončí podaním žiadosti, vedené žiadne záznamy. Z tohto dôvodu dnes nevieme povedať akému množstvu a typu komunikácie VS čelí. Nasadenie systému na zber transakčnej, spätnej väzby umožní celej VS realizovať rozsiahly zber spätnej väzby v podstate „zadarmo“ priamo po vykonaní transakcie (úkonu) občana alebo podnikateľa. Týmto získame informácie o tom ako sú jednotlivé procesy služieb VS a ich styčné body hodnotené priamo ich užívateľmi, ktorí majú zážitok ešte v čerstvej pamäti (realizuje sa maximálne do 24 hodín po transakcii).

4. Súčasťou workdesku pracovníka budú riešené aj procesy a nástroje pre konfiguráciu a správu **periférnych zariadení**. Súčasťou tejto aktivity bude **vybudovanie centrálného modulu pre riadenie lokálnych tlačiarň a ich výstupov ako SaaS služby**. V prípade výstupných zariadení bude akýkoľvek výstup zo zariadenia podliehať autentifikácii. Samotná optimalizácia (alebo nákup) počtu, typov lokálnych tlačiarň a periférnych zariadení nie je predmetom tohto RZ. Túto aktivitu bude MV SR realizovať z vlastného rozpočtu.

Analýza súčasného stavu procesov, dizajn a implementácia inovovaných procesov a meranie a vyhodnocovanie procesov budú realizované prostredníctvom národného projektu Optimalizácia procesov vo verejnej správe, ktorého gestorom je Sekcia verejnej správy Ministerstva vnútra SR. Výsledky tejto analytickej fázy vrátane návrhu cieľových procesov budú detailne rozpracované ako možné alternatívy v rámci štúdií uskutočniteľnosti berúc do úvahy celú VS.

Projekty

Navrhované projekty pre OP EVS

Zámer národného projektu	Hlavné projektové aktivity	Finančná alokácia [EUR]

Navrhované projekty pre OP II

Štúdia realizateľnosti	Hlavné projektové aktivity	Finančná alokácia [EUR]
Jednotný workdesk pracovníka VS	<p>Implementácia jednotného a platformovo nezávislého a bezpečného workdesku pracovníka VS s možnosťou virtualizácie, so všetkými testovacím nástrojmi a predprodukčným prostredím – zamestnanci majú jednotný prístup ku všetkým nástrojom vrátane jednotného prihlasovania do IS a aplikácií (Single-sign-on).</p> <p>Zabezpečenie zdieľania dát implementáciou spoločného úložného priestoru a vytvorením intranetového modulu ako SaaS služby umožňujúceho prístup k aktuálnym pracovným postupom a informáciám – zdieľanie a prenášanie veľkých objemov dát medzi pracovníkmi VS, pracovníci majú všetky dôležité informácie na jednom mieste.</p> <p>Zavedenie kontroly optimalizovaných procesov vyvolávacím systémom ako SaaS služby – občania sú koordinovane vybavovaní vyvolávacím systémom.</p> <p>Implementácia a zabezpečenie správy elektronického pracovného prostredia vrátane periférnych zariadení – bezvýpadkové pracovné prostredie, workdesk je monitorovaný</p> <p>Implementácia centrálného modulu pre riadenie lokálnej tlače a výstupov ako SaaS služby – monitoring tlačiarň vrátane reportingu</p>	19400000,-

Kontext reformného zámeru

Definovanie súčasného stavu verejnej správy, problémových oblastí a doterajších aktivít v rámci reformného procesu verejnej správy v oblasti, ktorej sa reformný zámer venuje.

Východiskový stav

Problémové a prioritné oblasti, ktoré rieši reformný zámer. Zoznam problémov, ktoré vyplývajú zo súčasného stavu (ide o problémy v oblasti reformy, ktoré sú známe a je ich potrebné riešiť).

Problémové a prioritné oblasti

Súčasný stav v prostredí MV SR:

Vykazuje veľkú rôznorodosť platforiem, GUI na konci životného cyklu, extrémne rýchly vývoj v oblasti IT a agresívna politika korporácií spočívajúca vo vypovedaní podpory starších verzií platforiem nás nepriamo núti k prevádzkovaniu nepodporovaných platforiem, HW periférie sú na konci životného cyklu, nové HW periférie nie sú prevádzkovateľné na nepodporovaných platformách, hromadný prechod na nové platformy je extrémne finančne náročný. To má za dôsledok zvýšenú prácnosť a s tým spojené náklady na prevádzku takehoto prostredia. Zavedením workdesku pracovníka VS v prostredí MV SR (ale nie len tam) sa nastaví jasné pravidlá pre plánovanie investičných a prevádzkových nákladov pre potreby plánovania finančného rozpočtu.

V oblasti organizácie práce na front-office nie sú systematicky pokryté všetky agendy štandardne, pričom za štandard sa považuje zdieľanie súborov, intranetové prostredie ako aj vyvolávací systém umožňujúci organizáciu práce, následnú kontrolu a prijímanie rozhodnutí na základe získaných údajov o výkone. V prípade vykonávania práce na front-office pracovisku aj na back-office pracovisku musia zamestnanci používať viacero počítačov a periférií, pričom neexistuje jednotný spôsob ako zdieľať medzi takýmito počítačmi informácie. Pracovníci si preto zvyčajne preposielajú veľké dátové súbory emailom, čo spôsobuje enormný nárast kapacity emailového servera, a nezriedka sa ten istý súbor ocitá vo viacerých schránkach používateľov. Výsledkom tohto stavu je, že odborný pracovník trávi viac času (cca 20%-40%) získavaním a kopírovaním potrebných informácií pre výkon agendy, namiesto aby tento čas venoval samotnému riešeniu požiadavky v prospech občana alebo podnikateľa.

Väčšina informačných systémov MV SR na klientských pracoviskách funguje len na starších platformách (IE 6, ktorý je súčasťou WIN XP), ktoré už nie sú výrobcom podporované a preto sa pre nich už nedodávajú bezpečnostné aktualizácie. Tento fakt sám o sebe predstavuje vysoké bezpečnostné riziko.

Súčasťou informačných systémov sú aj periférne zariadenia (napr. na snímanie tváre, odtlačkov prstov, podpisové tablety). Nasadzovanie nových verzií je preto komplikované, ťažko kontrolovateľné, dlho trvá, obmedzuje občanov a pracovníkov, vyvoláva prestoje a v konečnom dôsledku aj rady nespokojných občanov.

Taktiež prihlasovanie do aplikácií si toto rieši každá samostatne, čo si vyžaduje niekoľkonásobné udržiavanie mien, hesiel a prístupových práv v aplikáciách. Tento fakt sám o sebe predstavuje vysoké bezpečnostné riziko.

Neexistuje ucelené intranetové prostredie, ktoré poskytuje zamestnancom všetky potrebné informácie, postupy a návody na ich prácu, a ani možnosti prípadného samo vzdelávania a testovania sa.

Iba niektoré agendy sú podporené vyvolávacím systémom (evidencia vozidiel všade, ostatné agendy iba v existujúcich klientských centrách).

Problémové a prioritné oblasti

Zoznam súčasných hodnôt parametrov, ktoré určujú stav oblasti reformného zámeru (napr. čakacie doby v konaniach, dĺžka potrebná na založenie obchodnej spoločnosti, doby vybavenia, nákladovosť procesov a podobne). Určenie parametrov by malo vychádzať z určených problémových a prioritných oblastí zadaných v tabuľke vyššie.

Parameter	Súčasná hodnota	Očakávaná hodnota
Počet agendových IS závislých na platforme IE	100%	50%
Priemerná doba odstraňovania incidentu na klientskom pracovisku	nemeria sa, 0,5 dňa - kvalifikovaný odhad	0,5 hodiny
Dostupnosť postupov a návodov na prácu v ucelenom, intranetovom prostredí	20%	100%

Doterajšie aktivity vykonané v rámci reformného procesu

Prehľad hlavných iniciatív, ktoré sa v oblasti za posledných 10 rokov už vykonali (čo už bolo vykonané pre zlepšenie stavu v konkrétnej oblasti reformy).

Čas (od - do)	Názov iniciatívy	Dosiahnuté výsledky (zoznam výsledkov)
2010 - 2015	projekt Elektronická identifikačná karta	rozšírenie NPC o personalizáciu eID, nákup obáľkovacej linky, doručovanie dokladov
2010 - 2015	projekt Elektronické služby pre osvedčenie o evidencii vozidla	nákup centrálnej tlačiarne, zavedenie dokladu OoE II, tlač hromadnej korešpondencie
2011 - 2015	projekt Národná evidencia vozidiel	vybavenie 780 vozidiel mobilnými zariadeniami, online komunikácia s operačným strediskom, online získavanie informácií
2011 - 2015	projekt Národná evidencia vozidiel, časť 2	do vybavenie vozidiel mobilnými zariadeniami, vybudovanie optimalizovanej databázy údajov
2015 - 2016	projekt Elektronický archív MV SR	vybudovanie centrálneho dátového úložiska dokumentov

Čas (od – do)	Názov iniciatívy	Dosiahnuté výsledky (zoznam výsledkov)
2010 - 2015	projekt IS registra fyzických osôb	vybudovanie dátovo konzistentnej databázy údajov o všetkých fyzických osobách
2011 - 2015	projekt Elektronické služby centrálnej ohlasovne	vytvorenie elektronických služieb pre občana súvisiacich s jeho presťahovaním
2011 - 2015	projekt Informačný systém Registra adries	vybudovanie dátovo konzistentnej databázy adries v SR
2012 - 2015	projekt Elektronizácia služieb matriky	efektívnejšie vybavovanie záležitostí súvisiacich so získavaním úradného výpisu z Matriky o matričných udalostiach
2015 - súčasnosť	projekt IS Identifikátora fyzických osôb	zavedenie nového jednoznačného identifikátora fyzickej osoby
2007 - súčasnosť	projekt Elektronické služby na úseku verejného poriadku, bezpečnosti a ochrany majetku	vybudovanie integrovaného informačného systému MV SR vrátane DMS pre vybrané zložky, elektronické vybavenie pokuty alebo sankcie
2013 - 2016	projekt Elektronické služby MV SR na úseku policajného zboru	zefektívnenie, minimalizovanie prácností podporných činností v kľúčových procesoch PZ
2015 - 2016	projekt Rozšírenie projektu Elektronické služby MV SR na úseku policajného zboru	prepojenie IZS a tiesňovej linky 158, integrácia GIS a IZS, integrácia SITNO a operačných stredísk PZ SR

Poučenia z predchádzajúcich iniciatív

Prehľad negatívnych skúseností s doterajšími snahami o reformu v danej oblasti.

Poučenia z predchádzajúcich iniciatív

Poučenia z predchádzajúcich iniciatív

Implementácie v predchádzajúcich obdobiach boli realizované rôznymi dodávateľmi a na rôznych vývojových platformách, čo prinieslo veľkú rôznorodosť prostredí a aplikácií na pracovných staniciach. Extrémne rýchly vývoj v oblasti IT a agresívna politika korporácií spočívajúca vo vypovedaní podpory starších verzií platforiem nás nepriamo núti k prevádzkovaniu nepodporovaných platforiem, HW periférie sú na konci životného cyklu, nové HW periférie nie sú prevádzkovateľné na nepodporovaných platformách, hromadný prechod na nové platformy je extrémne finančne náročný. To má za dôsledok zvýšenú prácnosť a s tým spojené náklady na prevádzku takéhoto prostredia. Skúsenosti z predchádzajúceho obdobia viedli MV SR k vytvoreniu rezortnej architektonickej kancelárie VS (ďalej len AK VS MV SR) s napojením na centrálnu, architektonickú kanceláriu VS. Úlohou AK VS MV SR je navrhovať riešenia, ktoré z pohľadu prevádzky a rozvoja informačných systémov budú zohľadňovať vývoj v IT technológiách a zároveň budú realizovať princípy NKIVS v prostredí MV SR. Jednou z takých oblastí je realizovanie workdesku pracovníka VS a jeho následné nasadenie v prostredí MV SR. Ďalším ponaučením je zároveň v projekte definovať, nastaviť a nasadiť jasné pravidlá aj pre plánovanie investičných a prevádzkových nákladov pre transparentné plánovanie finančných rozpočtov do budúcnosti.

Ďalšou problémovou oblasťou je rôznorodé vykonávanie servisných a projektových aktivít centrami podpory (ako fyzickými servisnými bunkami v prostredí MV SR) po celom Slovensku. Bol síce zavedený jednotný Service Desk na zaznačenia incidentov a požiadaviek, ale len vo forme evidenčného nástroja bez zavedenia jasných pravidiel a procesov, ale bez pravidelného merania a vyhodnocovania týchto procesov. Sledovali sa len celkové štatistiky ako je napr. počet incidentov, zmenových požiadaviek a pod. Ako ponaučenie z predchádzajúceho obdobia je jednou z významných úloh pri realizácii tohto reformného zámeru aj návrh pracovných procesov a postupov a ich zavedenie do praxe. To bude slúžiť následne ako vstup pre monitoring a vyhodnocovanie práce pri jednotlivých incidentoch a požiadavkách. Tak sa vytvorí prostredie pre následné optimalizácie týchto procesov cez projekt optimalizácia procesov vo VS.

Doterajšie investície (vrátane fondov EÚ)

Prehľad hlavných investícií, ktoré sa realizovali v reformovanej oblasti za posledných 10 rokov (zoznam hlavných investícií zo štátneho rozpočtu a/alebo fondov EÚ – zoznam projektov).

Názov investície	Stručné vysvetlenie cieľov investície	Zdroj financovania	Čiastka [EUR]
------------------	---------------------------------------	--------------------	---------------

Názov investície	Stručné vysvetlenie cieľov investície	Zdroj financovania	Čiastka [EUR]
projekt Elektronická identifikačná karta	Primárnym cieľom bolo zavedenie elektronickej identifikačnej karty a ako parciálny cieľ bola vybudovaná centrálna tlač slúžiaca na tlač sprievodných dokumentov	Prostriedky EU, OPIS, štátny rozpočet	43 540 923,77
projekt Elektronické služby pre osvedčenie o evidencii vozidla	Primárnym cieľom bolo zavedenie elektronickeho osvedčenia o evidencii vozidiel a ako parciálny cieľ bola zabezpečená obáľkovacia linka pre obáľkovanie dokladov doručovaných občanom na adresu trvalého pobytu	Prostriedky EU, OPIS, štátny rozpočet	25 602 833,50
projekt Národná evidencia vozidiel	Primárnym cieľom bolo vybudovanie národnej evidencie vozidiel vrátane zabezpečenia získavania údajov z nej priamo v teréne	Prostriedky EU, OPIS, štátny rozpočet	30 162 954,00
projekt Národná evidencia vozidiel, časť 2	Primárnym cieľom bolo rozšírenie projektu národnej evidencie vozidiel vrátane vybudovanie databázy ODUEV pre potreby poskytovania el. služieb	Prostriedky EU, OPIS, štátny rozpočet	15 110 087,30

Názov investície	Stručné vysvetlenie cieľov investície	Zdroj financovania	Čiastka [EUR]
projekt Elektronický archív MV SR	Primárnym cieľom bolo vybudovanie centrálneho úložiska archívnych dokumentov	Prostriedky EU, OPIS, OPII, štátny rozpočet	9 834 397,06
projekt IS registra fyzických osôb	Primárnym cieľom bolo vytvorenie registra fyzických osôb ako jednotného zdroja údajov o fyzických osobách	Prostriedky EU, OPIS, štátny rozpočet	17 263 337,72
projekt Elektronické služby centrálnej ohlasovne	Primárnym cieľom bolo vybudovanie jednotného systému pokrývajúceho činnosti agendy spojenej s hlásením pobytu	Prostriedky EU, OPIS, štátny rozpočet	8 848 158
projekt Informačný systém Registra adries	Primárnym cieľom bolo vytvorenie registra adries ako jednotného zdroja údajov o všetkých reálne existujúcich adresách v rámci SR a ich lokalizácii	Prostriedky EU, OPIS, štátny rozpočet	7 688 671,20
projekt Elektronizácia služieb matriky	Primárnym cieľom bolo vybudovanie jednotného systému spravujúceho matričné udalosti, matričnú agendu a úradné výpisy z matrik	Prostriedky EU, OPIS, štátny rozpočet	8 755 613,99

Názov investície	Stručné vysvetlenie cieľov investície	Zdroj financovania	Čiastka [EUR]
projekt IS Identifikátora fyzických osôb	Primárnym cieľom bolo zavedenie novej sústavy identifikátorov fyzických osôb a z toho vyplývajúcej zmeny legislatívy v SR.	Prostriedky EU, OPIS, OPII, štátny rozpočet	12 383 568,76
projekt Elektronické služby na úseku verejného poriadku, bezpečnosti a ochrany majetku	Primárnym cieľom bolo implementovanie systému automatizácie a elektronizácie procesov a interných služieb agendy verejnej správy MV SR, parciálnym cieľom bolo sprístupnenie informácií o priestupku stave pohľadávok priestupcu v gescii MV SR	Prostriedky EU, OPIS, OPII, štátny rozpočet	47 292 272,39
projekt Elektronické služby MV SR na úseku policajného zboru	Primárnym cieľom bolo vybudovanie systému podporujúceho činnosti PZ pre koordináciu, manažment a zefektívňovanie výkonu zložiek parciálnym cieľom boli vybudovanie rezortného GIS	Prostriedky EU, OPIS, OPII, štátny rozpočet	39 270 113,01
projekt Rozšírenie projektu Elektronické služby MV SR na úseku policajného zboru	Primárnym cieľom bolo rozšírenie projektu ESISPZ vrátane zefektívnenia práce so zložkami IZS a zefektívnenia procesov v PZ SR	Prostriedky EU, OPIS, OPII, štátny rozpočet	8 959 628,88

Čiastka projektov je pre projekty OPIS podľa ITMS zo dňa 21.3.2017 vrátane aktuálne platných rozpočtov projektov OPII.

Rozsah reformného zámeru

Cieľom je získať prehľad o celkovom možnom rozsahu a dopade reformného zámeru na základe otázok uvedených nižšie. Doplňte odpovede na relevantné otázky.

Otázka	Stav
Aký je celkový rozpočet, s ktorým pracuje verejná správa v oblasti, ktorá je predmetom reformného zámeru (objem finančných prostriedkov, s ktorými sa v rámci oblasti hospodári)?	štátny rozpočet pre fungovanie VS (21 mld. EUR)
Koľko zamestnancov verejnej správy sa venuje definovaným úsekom verejnej správy v oblasti reformného zámeru?	18 000 (pracovníci OÚ, PZ a HaZZ s počítačom/notebookom)
Koľko služieb je ročne poskytnutých v oblasti reformného zámeru?	viac ako 1 000 000 (fyzických a elektronických služieb poskytnutých OÚ, PZ a HaZZ)
Aká je veľkosť (počet regulovaných subjektov) regulovanej oblasti?	13 ministerstiev, OÚOŠS a samospráva
Aký je počet inštitúcií verejnej správy, ktoré realizujú obdobné procesy?	13 ministerstiev, OÚOŠS a samospráva
Aký je počet subjektov, ktoré využívajú služby?	všetky fyzické a právnické osoby v SR

2 Čo je obsahom reformného zámeru

Úseky

Úseky verejnej správy, prípadne segmenty dotknuté reformným zámerom (aj potenciálne v budúcnosti, hoci v súčasnosti to nie je v pláne). Predkladateľ by mal vyplniť tie úseky,

ktoré sú v jeho kompetencii, resp. požiadal o rozšírenie Základného číselníka úsekov verejnej správy a agend verejnej správy.

Zoznam segmentov

Zoznam úsekov verejnej správy¹

¹ V prípade, že segment obsahuje viacero úsekov, je potrebné všetky vpísať do jedného poľa tabuľky.

podnikanie	Verejný poriadok, bezpečnosť osôb a majetku
bezpečnosť	Bezpečnosť a plynulosť cestnej premávky
vzdelávanie	Zbrane a strelivá
demokracia	Vstup na územie Slovenskej republiky a pobyt cudzincov na jej území
cestovanie	Občianske preukazy a štátne občianstvo
životné prostredie	Cestovné doklady a oprávnenia na vedenie motorových vozidiel
pôdohospodárstvo	Otázky azylantov a odídenčov
občianstvo	Evidencia obyvateľov
veda, výskum a inovácie	Evidencia cestných motorových vozidiel a prípojných vozidiel
zamestnávanie	Ochrana pred požiarimi
rodina	Všeobecná vnútorná správa vrátane vecí územného a správneho usporiadania Slovenskej republiky
bývanie	Štátne symboly, heraldický register
kultúra	Archívy a registratúry
výstavba	Matričné veci
zdravotníctvo	Zhromažďovanie a združovanie vrátane registrácie niektorých právnických osôb, o ktorých to ustanoví osobitný zákon
doprava	Voľby a referendum
transparentnosť	Vojnové hroby
samospráva	Živnostenské podnikanie
krízové životné situácie	Povoľovanie verejných zbierok
	Koordinácia výkonu štátnej správy uskutočňovanej obcami, vyššími územnými celkami a orgánmi miestnej štátnej správy
	Policajný zbor
	Hasičský a záchranný zbor
	Koordinácia vzdelávania zamestnancov obcí a zamestnancov vyšších územných celkov plniacich úlohy štátnej správy

Pozn.: Segmenty predstavujú oblasti, ktorými sú napr. zdravotníctvo, výstavba, spravodlivosť, doprava a iné –zoznam segmentov a vybratých úsekov verejnej správy sa nachádza v prílohe P 2. Zoznam segmentov a v prílohe P 7. Zoznam úsekov verejnej správy.

Súlad s prioritami OP EVS

Cieľom je zachytiť, ktoré z hlavných priorít financovania OP EVS budú naplnené projektom/projektmi, vychádzajúcimi z reformného zámeru.

Hlavné priority financovania	Použitie (X pre áno)
<ul style="list-style-type: none"> Zlepšiť kvalitu verejných služieb a riadenia ľudských zdrojov, zmenšiť dopady politického cyklu na personálne rozhodnutia, optimalizovať vnútorné procesy a presmerovať zdroje k základným činnostiam VS na úrovni ústrednej štátnej správy (napr. prostredníctvom nezávislých funkčných preskúmaní) v súlade s komplexnou stratégiou Reformy verejnej správy. 	
<ul style="list-style-type: none"> Posilňovať analytické kapacity pre rozvoj politik, zlepšiť správu daní a kvalitu výdavkov. 	
<ul style="list-style-type: none"> Zlepšiť efektívnosť a kvalitu občianskoprávných konaní, zabezpečiť vymáhanie súdnych rozhodnutí a podporovať alternatívne mechanizmy riešenia sporov. Modernizovať infraštruktúru a organizáciu súdov. 	
<ul style="list-style-type: none"> Znížiť korupciu a zabezpečiť transparentné a efektívne uplatňovanie pravidiel verejného obstarávania. 	
<ul style="list-style-type: none"> Posilniť funkciu verejného dohľadu občianskej spoločnosti a posilniť možnosti sociálnych partnerov a občianskych organizácií prispievať k tvorbe verejnej politiky a monitorovaniu jej implementácie. 	
<ul style="list-style-type: none"> Zlepšiť nadnárodné a cezhraničné aspekty riadenia súvisiace s cezhraničnou kriminalitou a bezpečnosťou vrátane financovania budovania kapacít v colných systémoch. 	

Rámcový cieľ reformného zámeru

Stručný popis rámcových cieľov, na ktoré sa reforma sústreďuje (postačuje jeden cieľ, uveďte maximálne 3). Rámcový cieľ jasne pomenúva oblasť, v ktorej realizáciou projektových aktivít bude potrebné dosiahnuť zmenu.

Rámcový cieľ	Popis	Dosiahnutie zmeny (Postupné /Výrazné)

Rámcový cieľ	Popis	Dosiahnutie zmeny (Postupné /Výrazné)
Zefektívnenie práce pracovníkov MV SR	<p>Realizáciou navrhovaného reformného zámeru sa docieli podpora optimalizovaných procesov prostriedkami IKT pri vybavovaní požiadaviek občanov a podnikateľov.</p> <p>Začínajúc ich fyzickou návštevou napr. v klientskom centre (využitie vyvolávacieho systému s možnosťou získavania transakčnej, spätnej väzby od klientov do 24 hodín po realizácii služby), cez prijatie žiadosti od občana alebo podnikateľa a končiac vybavením tejto žiadosti (využitie workdesku pracovníka s nevyhnutnými periférnymi zariadeniami).</p> <p>Podpora sa bude týkať oblasti výkonu a efektívnosti práce zamestnanca MV SR pri styku s občanom alebo podnikateľom ako klientom VS či už na pracovisku alebo v teréne.</p> <p>Zameranie bude aj na zvýšenie úrovne bezpečnosti (napr. podporou centrálného, jednotného prihlasovania do aplikácií) pri práci s dátami občana a podnikateľa. Zavedenie a meranie procesov na celý životný cyklus pre nasadenie a správu workdesk pracovníka VS.</p> <p>Z pohľadu občana a podnikateľa tento reformný zámer bude znamenať zrýchlenie vybavenia podania, nakoľko sa bude minimalizovať doba výpadkov z dôvodu starého vybavenia úradov a pracovísk MV SR a zároveň bude mať pracovník všetky potrebné informácie a zariadenia k dispozícii na jednom mieste.</p> <p>Občan alebo podnikateľ bude môcť sledovať či sa s jeho prípadnou spätnou väzbou (ak ju poskytol) niekto zaoberal. Vyhodnotenia a výsledky spätnej väzby budú verejne dostupné.</p>	Výrazné

Stanovenie konkrétnych merateľných cieľov a ukazovateľov pre reformný zámer

V tejto časti sa určujú ciele², ktoré by mali byť dosiahnuté prostredníctvom realizácie reformného zámeru (a ich prepojenie na špecifické ciele a typy aktivít OP EVS a OP II). Zároveň sú definované **merateľné ukazovatele reformy (KPI³)**, ich východiskové a cieľové hodnoty pre meranie úspešnosti projektových aktivít vo vzťahu k cieľovému roku. Tieto merateľné ukazovatele uvedené v tabuľke nižšie **nevychádzajú z OP II alebo OP EVS**, ale sú priamo napojené na sledovanie merateľného cieľa alebo cieľov reformy, a tým pádom slúžia na priebežné vyhodnocovanie úspešnosti reformy a reformných aktivít. Kľúčové je tiež v projekte nastaviť správny zber dát pre merateľné ukazovatele reformy a ich vyhodnocovanie.

Cieľ	KPI (merateľný ukazovateľ)	Súčasná hodnota	Cieľová hodnota	Cieľový rok
zvýšenie celkovej dostupnosti front-end aplikácií	priemerná doba trvania výpadkov front-end aplikácií	0,5 dňa - odhad	0,5 hod	2020
zvýšenie kvality poskytovaných služieb	podiel získanej a vyhodnotenej transakčnej, spätnej väzby od klientov VS	0%	100%	2020
Zavedenie workdesku pracovníka VS	Podiel nasadených workdeskov pracovníka VS na MV SR	0%	100%	2020
Zvýšenie bezpečnosti na workdesku pracovníka VS	Počet mien a hesiel potrebných na prácu vo workdesku pracovníka VS	2-6	1	2020

² Každý cieľ musí byť:

- Špecifický
- Merateľný (určenie merateľných ukazovateľov)
- Ambiciózny (odzrkadľovať ambíciu vzhľadom na stanovenú kľúčovú ambíciu)
- Dosiahnuteľný
- Časovo ohraničený (určenie času, kedy bude cieľ naplnený)

³ KPI (Key Performance Indicators) – kľúčové indikátory výkonnosti, ktoré vyjadrujú požadovanú výkonnosť (kvalitu, efektívnosť alebo hospodárnosť) vo vzťahu k priradenému procesu, službe, organizácii.

Spôsob zberu a vyhodnocovania dát pre ukazovatele (KPI)

Názov indikátora	priemerná doba trvania výpadkov front-end aplikácií
Cieľová hodnota	0,5 hod.
Akým spôsobom sa budú získavať dáta?	logy z IS
Východisková hodnota indikátora	0,5 dňa - odhad
Akým spôsobom je odhadnutý budúci vývoj?	Budúci vývoj je ovplyvnený požiadavkami kladenými na front-end aplikácie, ktoré sa stávajú kritickými pri vybavovaní požiadaviek občanov

Názov indikátora	podiel získanej a vyhodnotenej transakčnej, spätnej väzby od klientov VS
Cieľová hodnota	100%
Akým spôsobom sa budú získavať dáta?	výstupy z informačného systému
Východisková hodnota indikátora	0%
Akým spôsobom je odhadnutý budúci vývoj?	<p>Nasadenie systému na zber transakčnej, spätnej väzby umožní VS realizovať rozsiahly zber spätnej väzby v podstate „zadarmo“ priamo po vykonaní transakcie (úkonu) občana alebo podnikateľa.</p> <p>Takto získané informácie budú poskytovať informácie ako sú jednotlivé procesy služieb VS a ich styčné body hodnotené priamo ich užívateľmi, ktorí majú zážitok ešte v čerstvej pamäti (realizuje sa maximálne do 24 hodín po transakcii).</p> <p>Následne bude každé hodnotenie spracované analytickými útvarmi a výsledky spracovania sa budú posilať späť poskytovateľovi spätnej väzby.</p>

Názov indikátora	Podiel nasadených workdeskov pracovníka VS na MV SR
Cieľová hodnota	100%
Akým spôsobom sa budú získavať dáta?	výstupy z informačného systému
Východisková hodnota indikátora	0%
Akým spôsobom je odhadnutý budúci vývoj?	budúci vývoj je odhadnutý na základe navrhovanej zmeny procesu evidencie

Názov indikátora	Počet mien a hesiel potrebných na prácu vo workdesku pracovníka VS
Cieľová hodnota	1
Akým spôsobom sa budú získavať dáta?	výstupy z informačného systému
Východisková hodnota indikátora	2-6
Akým spôsobom je odhadnutý budúci vývoj?	budúci vývoj je odhadnutý na základe navrhovanej zmeny procesu evidencie

Názov indikátora	
Cieľová hodnota	
Akým spôsobom sa budú získavať dáta?	
Východisková hodnota indikátora	
Akým spôsobom je odhadnutý budúci vývoj?	

Názov indikátora	
Cieľová hodnota	
Akým spôsobom sa budú získavať dáta?	
Východisková hodnota indikátora	
Akým spôsobom je odhadnutý budúci vývoj?	

Naplnenie cieľov operačného programu Efektívna verejná správa

Cieľom tejto časti je indikovať, ktoré z hlavných priorít OP EVS budú naplnené projektom/projektmi.

Špecifický cieľ OP EVS	Typy aktivít ⁴	Použitie (X pre áno)
1.1 Skvalitnené systémy a optimalizované procesy VS	Procesy, systémy a politiky	
	Zjednodušenie administratívnych procedúr, odstraňovanie byrokracie a znižovanie regulačného zaťaženia	
	Analýza procesov	
	Skvalitnenie služieb VS	
	Zvýšenie dostupnosti verejných služieb	
	Budovanie a posilňovanie inštitucionálnych kapacít	
	Zavedenie systémov riadenia kvality	
	Vzdelávanie zamestnancov	
	Prieskum spokojnosti klientov	
	Elektronizácia verejných služieb	
	Zefektívnenie a zjednotenie výberu daní a cla	
	Optimalizácia sektorových politík a metodológií	
	Zapájanie sociálnych a ekonomických partnerov a MNO do prípravy, implementácie a hodnotenia procesov vo VS	
	Podpora medzinárodnej spolupráce	
	Znižovanie korupcie vo VS	
	Posilnenie systému nezávislého auditu formou vykonávania kontroly	
	Podpora preventívnych a represívnych opatrení v boji s korupciou	
	Posilnenie podpory MNO v dohľade nad verejnými subjektmi	
	Implementácia hodnotenia dopadu regulačných rámcov v procese tvorby a optimalizácie politík VS	
Zapájanie zamestnancov do tvorby reformnej politiky		

⁴ Bližší popis typov aktivít vrátane príkladov aktivít je uvedený v dokumente Operačný program Efektívna verejná správa zverejnený na webovom sídle OP EVS, www.opevs.eu.

Špecifický cieľ OP EVS	Typy aktivít ⁴	Použitie (X pre áno)
	Podpora využívania potenciálu miest a obcí pri plnení vzdelávacích, sociálnych a environmentálnych úloh v spoločnosti	
	Opatrenia smerujúce k vytvoreniu predpokladov na elektronizáciu verejných služieb	
	Aktualizácia jednotnej metodiky na posudzovanie vybraných vplyvov	
	Zavedenie povinných konzultácií s dotknutými subjektmi	
	Identifikovanie alternatívnych riešení	
	Inštitucionalizovanie kontroly kvality posúdenia vplyvov vytvorením stálej pracovnej skupiny	
	Povinné preskúvanie navrhovaných zmien	
1.2 Modernizované RĽZ a zvýšené kompetencie zamestnancov	Riešenie kľúčových tém a inštitútov zabezpečujúcich budovanie štátnej služby	
	Výberové konania	
	Vytvorenie koncepčného systému kontinuálneho celoživotného vzdelávania	
	Zjednotenie a zefektívnenie systému pomocou zjednotenej stratégie RĽZ v štátnej službe	
	Zvyšovanie transparentnosti a nezávislosti	
	Podpora analytických kapacít a tvorby verejných politík	
	Špecifické vzdelávacie opatrenia	
	Hodnotenie dopadov regulačných rámcov	
	Koordinácia a participácia	
	Ochrana finančných záujmov	
	Zvyšovanie informovanosti zamestnancov VS o politikách zameraných na zmierňovanie a prispôsobenie sa zmenám klímy	
	Posilňovanie kapacít a kompetentnosti pracovníkov VS vo vybraných oblastiach	
	Vytvorenie analytickej jednotky na vykonávanie RIA	
	Tréningové a školiace aktivity	

Špecifický cieľ OP EVS	Typy aktivít ⁴	Použitie (X pre áno)
	Zabezpečenie výmeny skúseností a informácií medzi orgánmi VS (vytvorenie pracovnej platformy podporenej budovaním centrálného informačného systému štátnej služby)	
1.3 Transparentné a efektívne uplatňovanie pravidiel verejného obstarávania a dôsledné uplatňovanie princípov 3E	Verejný dohľad	
	Korupcia a transparentnosť	
	Elektronizácia procesov	
	Posilňovanie kapacít	
	Tvorba jednotlivých politík verejného obstarávania podporujúcich oblasti zamestnanosti, inovácií a environmentálnych prístupov	
	Pilotné projekty	
	Vyhotovovanie databáz	
	Zohľadnenie sociálneho aspektu vo verejnom obstarávaní; podpora zeleného verejného obstarávania	
	Ďalšie vzdelávanie v oblastiach inovácií a optimalizovaných politík a postupov verejného obstarávania	
	Zvýšenie dostupnosti nástrojov podpory v kontexte verejného obstarávania	

Špecifický cieľ OP EVS	Typy aktivít ⁴	Použitie (X pre áno)
2.1 Zvýšená efektívnosť súdneho systému	Reforma štruktúry a optimalizácia procesov v súdnictve	
	Vzdelávanie	
	Rozpočtové plánovanie	
	Riadenie ľudských zdrojov	
	Manažment kvality	
	Elektronizácia súdneho spisu a výmeny informácií	
	Poskytovanie právnej pomoci	
	Informačné centrá súdov	
2.2 Zvýšená kvalita a posilnená nezávislosť súdneho systému	Kvalita súdnych rozhodnutí	
	Modernizácia vzdelávania	
	Hodnotenie dopadov regulácií	
	Skvalitnenie legislatívnej činnosti	
	Zjednodušenie a sprehľadnenie právneho poriadku	
	Systém monitorovania a evaluácie kvality	
	Strategické plánovanie	
	Alternatívne metódy riešenia sporov	
	Transparentnosť a nezávislosť súdnictva	
	Vzdelávanie zamerané na získanie zručností v používaní elektronického súdneho spisu a súdneho manažmentu	
Zapojenie mimovládneho sektora do monitorovania a hodnotenia		
Zapojenie mimovládneho sektora do legislatívneho procesu		

Naplnenie cieľov operačného programu Integrovaná infraštruktúra

Cieľom tejto časti je definovať, ktoré z hlavných priorít OP II budú naplnené projektom/projektmi a prispejú k napĺňaniu ukazovateľov stanovených v OP II.

Poznámka: Nie každý reformný zámer musí prispievať k napĺňaniu cieľov OP II, keďže pre realizáciu niektorých reformných zámerov nie je nevyhnutné realizovať IKT projekty.

Špecifický cieľ OP II	Ukazovateľ ⁵	Použitie (X pre áno)
7.3 Zvýšenie kvality, štandardu a dostupnosti eGovernment služieb pre podnikateľov	Celková spokojnosť podnikateľov so službami eGovernmentu	
	Celkové používanie služieb eGovernmentu podnikateľmi	
	Počet nových zjednodušených životných situácií pre podnikateľov, realizovaných kombináciou elektronických služieb	
	Počet nových cezhraničných služieb pre podnikateľov	
	Podiel dodatočných elektronických služieb pre podnikateľov, ktoré je možné riešiť mobilnou aplikáciou	
7.4 Zvýšenie kvality, štandardu a dostupnosti eGovernment služieb pre občanov	Celková spokojnosť občanov so službami eGovernmentu	
	Celkové používanie služieb eGovernmentu občanmi	
	Počet nových zjednodušených životných situácií pre občanov, realizovaných kombináciou elektronických služieb	
	Počet nových cezhraničných služieb pre občanov	
	Podiel dodatočných elektronických služieb pre občanov, ktoré je možné riešiť mobilnou aplikáciou	
7.7 Umožnenie modernizácie a racionalizácie verejnej správy IKT prostriedkami	Priemerná doba vybavenia podania v rozhodovacej činnosti	X
	Počet nových optimalizovaných úsekov verejnej správy	X
	Dodatočný počet úsekov verejnej správy, v ktorých je rozhodovanie podporované analytickými systémami	
	Počet dodatočných centrálné využitých podporných systémov vnútornej správy v rámci ISVS	X

Pridaná hodnota reformy

⁵ Aktuálny číselník merateľných ukazovateľov je zverejnený na <http://www.partnerskadohoda.gov.sk/metodicke-pokyny-cko/>.

Aj v prípade problematickeho, či nedostatočného dosahovania merateľných cieľov je potrebné mať na zreteli morálny záväzok a pridanú hodnotu reformy. V tejto časti je potrebné definovať očakávané výsledky, na základe ktorých bude posudzovaná úspešnosť realizácie reformy. Pridaná hodnota reformy môže byť oveľa širšia a rozsiahlejšia, ako je úroveň detailu daná v operačných programoch.

Pridaná hodnota reformy

Pre verejnú právu:

Flexibilita poskytovaných alebo zavedenie nových služieb do workdesku pracovníka, pomocou modulárneho riešenia, čo vedie k nastavovaniu štandardov pracovného prostredia vo VS a tým k riadeniu investičných a prevádzkových nákladov v tejto oblasti.

Rovnaké používanie pracovného prostredia, čo vedie k šetreniu času nutnému na zaškolenie pracovníkov (napr. pri prechode z jednej časti VS do inej)

Jednoduchosť poskytovania služieb bez ohľadu na miesto a komunikačný kanál - pracovník VS má všetko k dispozícii na prácu

Zníženie závislosti na platformách, čo vedie k zníženiu času a nákladov potrebného na administráciu workdesku pracovníka VS.

Pri štandardizovaní nevyhnutných periférnych zariadení sa očakáva zníženie finančných nákladov (napr. cez centrálnu obstarávanie, sa dosiahne lepšia nákupná a servisná cena), a zvýšenie efektivity práce pracovníkov VS (je jedno za ktorým počítačom je pracovník - jeho workdesk ho "nasleduje").

Nasadenie systému na zber transakčnej, spätnej väzby umožní VS realizovať rozsiahly zber spätnej väzby v podstate „zadarmo“ priamo po vykonaní transakcie (úkonu) občana alebo podnikateľa. Týmto VS získa informácie o tom ako sú jednotlivé procesy služieb VS a ich styčné body hodnotené priamo ich užívateľmi, ktorí majú zážitok ešte v čerstvej pamäti (realizuje sa maximálne do 24 hodín po transakcii).

Pre občana a podnikateľa:

Zjednodušenie a zrýchlenie komunikácie s verejnou správou, kde pracovník VS bude mať všetky potrebné informácie a zariadenia na jednom mieste na vybavenie žiadosti.

Šetrenie času tým, že pracovník bude mať k dispozícii informáciu, ktoré doklady a potvrdenia už má poskytnuté (realizácia zásady jedenkrát a dosť v konaniach) a vie presne definovať čo a ako bude následne prebiehať. Tieto informácie budú zároveň poskytované aj občanovi a podnikateľovi elektronicky vo forme stavu spracovania konania. Táto časť nie je predmetom tohto reformného zámeru.

Zvýšenie bezpečnosti pri spracovaní dát cez jasne definované pracovné prostredie workdesku pracovníka VS.

Očakávané dopady

Zoznam nákladov, prínosov a prípadných iných dopadov, ktoré sa dajú očakávať pre jednotlivé cieľové skupiny.

Zoznam cieľových skupín ⁶	Dopady
Verejnosť (občania)	zjednodušenie a zrýchlenie komunikácie s verejnou správou, šetrenie času, zvýšenie bezpečnosti pri spracovaní dát
Pracovníci verejnej správy	flexibilné, jednoduché a rýchle poskytovanie služieb, šetrenie času, zjednodušenie práce, eliminácia výpadkov IS, zvýšenie produktivity, zefektívnenie správy IKT, zvýšenie úrovne bezpečnosti pri práci s dátami občanov
Podnikatelia	zjednodušenie a zrýchlenie komunikácie s verejnou správou, šetrenie času, zvýšenie bezpečnosti pri spracovaní dát
Malí a strední podnikatelia	zjednodušenie a zrýchlenie komunikácie s verejnou správou, šetrenie času, zvýšenie bezpečnosti pri spracovaní dát
Inštitúcie a subjekty štátnej správy	optimálnejšie využívanie zdrojov (ľudských a finančných), sprehľadnenie a zjednodušenie systému prevádzky workdesku pracovníka VS (napr. reporty o prevádzkových parametroch – poruchovosť, doby odstránenia, bezpečnostné incidenty)
Inštitúcie a subjekty štátnej správy	získavanie a využívanie dát a zavedenie rozhodovania na ich základe (Evidence based policy) v rámci získavania priamej, spätnej väzby od občanov a podnikateľov
Samosprávne kraje, obce a mestá	optimálnejšie využívanie zdrojov (ľudských a finančných), sprehľadnenie a zjednodušenie systému prevádzky workdesku pracovníka VS (napr. reporty o prevádzkových parametroch – poruchovosť, doby odstránenia, bezpečnostné incidenty)
Samosprávne kraje, obce a mestá	získavanie a využívanie dát a zavedenie rozhodovania na ich základe (Evidence based policy) v rámci získavania priamej, spätnej väzby od občanov a podnikateľov

Pozn.: Zoznam cieľových skupín sa nachádza v prílohe P 3. Zoznam cieľových skupín.

⁶ Názov cieľovej skupiny (napr. FO, PO, znevýhodnené skupiny a pod.).

3 Ako zrealizovať reformný zámer

Organizačné zabezpečenie

V tejto časti sa presne deklaruje mandát na realizáciu reformného zámeru a taktiež pripravenosť kapacít na úspešnú realizáciu reformných aktivít.

Zdôvodnenie využitia národného projektu a vylúčenia výberu projektu prostredníctvom výzvy

Zdôvodnenie využitia národného projektu a vylúčenia výberu projektu prostredníctvom výzvy, t. j. prečo národný projekt a nie dopytovo orientovaný.

Zdôvodnenie národného projektu

Úroveň služieb poskytovaných MV SR je rozhodujúca pre naplnenie cieľov a princípov reformy verejnej správy. Kvalitu služieb ovplyvňuje súbor faktorov od administratívnej a expertíznej náročnosti procesov v pôsobnosti MV SR, cez odbornú úroveň zamestnancov, efektívnosť manažmentu MV SR a vnútorného riadenia úloh, užívateľskú prístupnosť nástrojov MV SR, úroveň komunikácie MV SR s klientmi poskytovaných služieb a pripravenosť zohľadniť ich potreby a požiadavky, až po legislatívne a procesné nastavenie.

Z hľadiska systémového zásahu v oblasti, v celoslovenskej pôsobnosti, a z hľadiska nastavenia národných štandardov pre realizáciu agend v rámci MV SR pripravované projekty vyžadujú realizáciu formou národného projektu a nie prostredníctvom dopytovo-orientovanej výzvy.

Zameranie projektov, ktoré nastavujú štandardizáciu činností okresných úradov, polície a hasičov na celom území SR vyžaduje komplexné, systémové riešenie na národnej úrovni s celoplošným dopadom.

Výstupy projektov budú mať dostupné multifunkčné využitie v prospech občanov, firiem či iných orgánov verejnej moci.

Celonárodný dopad a dátové pokrytie celého územia SR nie je možné dosiahnuť prostredníctvom dopytovo-orientovanej výzvy, rovnako ako analytickú kapacitu a vyhodnotenie všetkých sledovaných faktorov, ktoré sú pre účely monitorovania opatrení SR v danej oblasti realizované na národnej úrovni. Kumulácia takto sústredených zdrojov sa zameriava na efektívnosť využívania ľudských, technologických, inštitucionálnych i administratívnych kapacít s cieľom naplniť ambície reformy verejnej správy.

Výsledky tohto projektu budú zároveň realizovať NKIVS 2016-2020 v daných oblastiach, pričom následne môžu byť použiteľné v rámci celej VS.

Zdôvodnenie prijímateľa národného projektu a dôvod jeho určenia

Zdôvodnenie a určenie, z čoho vychádza kompetencia realizovať predmetnú reformnú iniciatívu.

Zdôvodnenie prijímateľa národného projektu

Zdôvodnenie prijímateľa národného projektu

V zmysle § 26 písm. b) zákona č. 292/2014 Z.z. o príspevku poskytovanom z európskych štrukturálnych a investičných fondov a o zmene a doplnení niektorých zákonov vyplývajú kompetencie Ministerstva vnútra SR z osobitných predpisov taxatívne vymedzených v § 11 písm. b) zákona č. 575/2001 Z.z. o organizácii činnosti vlády a organizácii ústrednej štátnej správy v znení neskorších predpisov, podľa ktorého je MV SR ústredným orgánom štátnej správy pre všeobecnú vnútornú správu a prostredníctvom svojich úradov poskytuje služby odrážajúce rôzne životné situácie občanov a preto výraznou mierou zasahuje do fungovania verejnej správy. Ministerstvo vnútra SR zároveň koordinuje ostatné subjekty verejnej správy pri plnení úloh preneseného výkonu štátnej správy.

V zmysle kompetenčného zákona (zákon č.575/2001 Z. z. o organizácii činnosti vlády a organizácii ústrednej štátnej správy v znení neskorších predpisov) je MV SR ústredným orgánom štátnej správy okrem iného aj pre koordináciu výkonu štátnej správy uskutočňovanej obcami, vyššími územnými celkami a orgánmi miestnej štátnej správy a pre koordináciu vzdelávania.

MV SR má kompetenciu vykonávať optimalizované činnosti na úseku Policajného zboru, v oblasti poskytovania služieb občanom na Okresných úradoch podľa platnej legislatívy: Zákon 171/201993 o policajnom zbore, Zákon 180/2013 o organizácii miestnej štátnej správy.

Test kapacitnej pripravenosti

Kategória	Otázka	Použitie (X pre áno)	Stručné zdôvodnenie
Základné východiská pre realizáciu reformného zámeru	Existuje systematické vyhodnotenie výkonnosti v danej oblasti?		
	Sú identifikované faktory, ktoré zásadne ovplyvňujú výkon v oblasti?	X	dostupnosť IS výrazne ovplyvňuje poskytovanie služieb občanom rovnako tak používanie IS priamo v procese výkonu činnosti je rozhodujúcim faktorom pri racionalizácii a optimalizácii procesov
	Existuje organizačná jednotka, ktorá sa venuje monitoringu výkonnosti danej oblasti? Ak áno, aké ma kapacity?	X	AMJ VS - 14 zamestnancov

Kategória	Otázka	Použitie (X pre áno)	Stručné zdôvodnenie
Návrh reformy	Existuje stratégia pre reformu v danej oblasti?	X	Rámec národnej stratégie reformy VS v súvislosti s prioritami definovanými EK na roky 2014-2020 Národná koncepcia informatizácie VS (NKIVS)
	Sú zapojené relevantné organizácie, ktoré sa budú podieľať na realizácii reformných aktivít, resp. ich súčinnosť je definovaná strategickými dokumentmi na podporu reformy?	X	Relevantné organizácie budú zapojené Rozkazom ministra pred začatím realizácie
	Existuje organizačná jednotka, ktorá sa venuje príprave reformy? Ak áno, aké ma kapacity?	X	AMJ VS - 14 zamestnancov
Realizácia reformy	Existuje akčný plán pre realizáciu reformy v danej oblasti?	X	Koncepcia riadenia informačných systémov MV SR
	Existuje organizačná jednotka, ktorá sa venuje realizácii reformy? Ak áno, aké ma kapacity?	X	SITB zabezpečuje služby v oblasti IT pre celý rezort MV SR, s kapacitou 220 zamestnancov na úrade, 460 na lokalitách pocolom území SR
	Je organizačne oddelená príprava stratégie a návrh politik od realizácie reformy?	X	Stratégia bola vypracovaná Sekciou verejnej správy MV SR a schválená vládou SR. Reformu realizuje Sekcia informatiky, telekomunikácií a bezpečnosti MV SR

Pozn.: „Kapacita“ je v texte chápaná ako personálna kapacita (počet zamestnancov zapojených do realizácie reformy).

Realizačná jednotka

Popis organizačnej jednotky, ktorá bude realizovať reformné aktivity.

Názov organizačnej jednotky	Sekcia informatiky, telekomunikácií a bezpečnosti MV SR
Organizačné zaradenie⁷	Ministerstvo vnútra SR
Zoznam funkcií	monitoring, návrh stratégie, implementácia reformného zámeru, koordinácia, spolupráca, inovácia, tvorba analýz, vyhodnocovanie vplyvov, medzinárodná spolupráca
Zoznam pracovných pozícií	projektový manažér, referent, dátový analytik, riadiaci pracovník, garant aktivity, metodik, (systémový analytik, PR špecialista, audítor, školiteľ, lektor)

Pozn.: Príklady funkcií a pracovných pozícií sa nachádzajú v prílohe P 4. Zoznam funkcií a v prílohe P 5. Zoznam pozícií.

Výber prístupu

Stratégia implementácie

Výber hlavného prístupu k realizácii reformy v danej oblasti. Prístupy je možné kombinovať.

Zoznam prístupov	Použitie (X pre áno)
Centralizácia – funkcia verejnej správy bude optimalizovaná centrálnym riadením, metodickou podporou a využívaním zdieľaných prostriedkov.	X
Dôvera v expertov – zabezpečia sa podmienky pre reformu, pričom samotný návrh fungovania bude ponechaný na odborníkov v segmente.	
Hierarchia a stanovenie cieľov – centrálné sa stanovujú ciele a merateľné ukazovatele a úspešnosť bude pravidelne kontrolovaná a manažovaná.	
Podpora voľby a konkurencie – klientom sa ponúkne možnosť reálnej voľby, čo podnieti konkurenciu a zlepšovanie služieb.	
Prenesenie kompetencií a transparentnosť – prístup spočíva v prenosení kompetencií na manažérov blízko línie poskytovania služby, pričom dôraz bude kladený na transparentné publikovanie otvorených dát o výkonnosti a zodpovednosť za výsledky.	
Outsourcovanie služby – štát prevezme regulačnú úlohu (stanoví pravidlá) a samotná služba bude poskytovaná súkromným sektorom (napríklad systém poukazov).	

Pozn.: Jednotlivé prístupy sú bližšie vysvetlené v prílohe P 6. Zoznam prístupov.

⁷ Komu organizačná jednotka zodpovedá.

Opatrenia

Výber opatrení, ktoré budú aplikované počas realizácie reformy (modré položky sú aktivity definované v OP II).

Kategória	Opatrenie / Aktivity	Použitie (X pre áno)
Optimalizácia procesov a služieb	Realizácia analýzy a auditu súčasného stavu procesov – identifikácia oblastí na zlepšenie	
	Zjednodušenie procesov a služieb pri využití poznatkov behaviorálnej vedy	
	Prenos osvedčených praktík zo zahraničia	
	Podpora poskytovania služieb ako životných situácií	
	Odstránenie vecnej a územnej príslušnosti	
	Návrh nových procesov vo forme procesných máp	
	Zavedenie merania spokojnosti so službami	
	Zavedenie riadenia kvality a merania výkonnosti na základe výkonnostných ukazovateľov (KPI)	
	Zapojenie komunity do návrhu služieb	
	Zavedenie poskytovania služieb cez klientske centrá	
	Využívanie dát pri zlepšovaní kvality a rozsahu služby	
	Zavedenie porovnávania dosahovaných výsledkov (benchmarking)	
Podpora partnerstva: zapojenie verejnosti do monitorovania výkonnosti a efektivity procesov a služieb		
IT nástroje pre optimalizáciu procesov a služieb	Kompozícia elektronických služieb do zjednodušených životných situácií	
	Implementácia systému pre realizáciu procesov obsluhy občanov a manažment elektronických úloh vo VS	X
	Implementácia optimalizovaných procesov na úsekoch výkonu správy	X
	Podpora manažmentu kvality VS	X
	Analýza oblastí vhodných pre inovácie a proaktivitu	
	Implementácia proaktívnych elektronických služieb a riešení	
	Implementácia služieb s vysokou pridanou hodnotou, vrátane aktivít smerujúcich k podpore kreatívneho priemyslu	

Kategória	Opatrenie / Aktivita	Použitie (X pre áno)
	Implementácia služieb spojených s investičnými príležitosťami	
	Zavedenie služieb a aplikácií pre mobilný eGovernment	
	Vytvorenie koncepcie pre vytváranie a využívanie otvorených dát a implementácia nástrojov pre vytváranie otvorených dát	
	Riešenie cezhraničnej kompatibility	
	Rozvoj zjednodušeného prístupu k informáciám a službám VS pre znevýhodnené skupiny	X
	Zavedenie nástrojov pre podporu asistovaného života a telemedicíny	
IT nástroje pre podporu partnerstva	Implementácia systémov pre tvorbu a zdieľanie znalostí (kolaboračná platforma na výmenu znalostí)	X
Lepší návrh stratégií a politík	Zavedenie nových metód zberu dát a monitoringu	
	Návrh analytických produktov a určenie spôsobov, ako sa budú používať a zverejňovať	
	Zavedenie manažmentu znalostí	
	Vypracovanie stratégie pre danú oblasť	
	Posilnenie kapacít	
	Podpora partnerstva: zapojenie verejnosti do návrhu politík	
	Prenos medzinárodných skúseností a medzinárodná spolupráca	
IT nástroje pre lepšie návrhy politík a stratégií	Implementácia analytických informačných systémov	
	Implementácia systémov pre tvorbu a zdieľanie znalostí (pre simulácie dopadov politík)	
	Dátová integrácia informačných systémov VS	X
Lepšie regulácie – hodnotenie dopadov regulačných rámcov (RIA)	Návrh nových metodík pre posudzovanie vplyvov vo vybranej oblasti	
	Zavedenie systému pre centrálnu posudzovanie vplyvov (vrátane zriadenia komisie)	
	Zavedenie hodnotenia kvality posudzovania vplyvov	
	Prehodnotenie vplyvov pre platné regulácie a návrh opatrení pre zlepšenie regulácie	
	Podpora partnerstva: Zapojenie verejnosti do posudzovania vplyvov – konzultovanie verejnosti	
	Posilnenie kapacít analytickej jednotky	

Kategória	Opatrenie / Aktivita	Použitie (X pre áno)
IT nástroje pre lepšie regulácie (RIA)	Implementácia analytických informačných systémov	
	Implementácia systémov pre tvorbu a zdieľanie znalostí	
	Dátová integrácia informačných systémov VS	
Optimalizácia vnútorných funkcií vo verejnej správe	Realizácia analýzy a auditu súčasného stavu procesov – identifikácia oblastí na zlepšenie	
	Návrh nových procesov vo forme procesných máp	
	Poskytovanie spoločných služieb vo verejnej správe	
	Využívanie spoločných služieb vo verejnej správe	
	Zlepšenie využívania dát pri operačnom rozhodovaní	
	Reforma riadenia ľudských zdrojov	
	Komplexné vzdelávanie zamestnancov verejnej správy	
IT nástroje pre optimalizáciu vnútorných funkcií	Nasadenie konsolidovaných podporných a administratívnych informačných systémov verejnej správy (formou SaaS)	X
Lepší dozor nad regulovaným prostredím	Zavedenie nových metód zberu dát a monitoringu	
	Využitie preventívnych princípov	
IT nástroje pre lepší dozor nad regulovaným prostredím	Implementácia optimalizovaných procesov pre posudzovanie zhody s reguláciami	
Eliminácia korupcie	Posilnenie nezávislého auditu	
	Posilnenie nezávislosti a kontroly v oblasti verejného obstarávania	
	Zavedenie nových metód boja proti korupcii prostredníctvom sofistikovaných analýz a spracovania dáta	
	Podpora verejného dohľadu nad verejným obstarávaním	
IT nástroje pre elimináciu korupcie	Implementácia nástrojov pre vytváranie otvorených dát (o auditoch a verejných obstarávaníach)	
	Nasadenie konsolidovaných podporných a administratívnych informačných systémov verejnej správy (systémy pre podporu verejného obstarávania)	

Kategória	Opatrenie / Aktivity	Použitie (X pre áno)
	Implementácia analytických informačných systémov a systémov pre tvorbu a zdieľanie znalostí v oblasti odhaľovania podvodov a rizikových analýz	
Lepšie súdnictvo	Zjednodušenie legislatívneho poriadku	
	Rozvoj a podpora alternatívnych spôsobov riešenia sporov	
	Zavedenie manažmentu kvality súdov	
	Modernizácia systému vzdelávania sudcov	
	Zefektívnenie vnútorného fungovania súdov (rozpočtové plánovanie, strategické plánovanie, riadenie ľudských zdrojov)	
	Zlepšenie poskytovania právnej pomoci	
IT nástroje pre lepšie súdnictvo	Zavedenie elektronického súdneho spisu	
	Implementácia analytických informačných systémov pre podporu rozhodovania v súdnych konaniach a manažmente súdov	

Ďalšie opatrenia

Prehľad ďalších špecifických opatrení (napr. realizovaných v rámci iných operačných programov), ktoré sú v súlade s projektmi tohto reformného zámeru a s OP EVS:

Ďalšie opatrenia
Analýza súčasného stavu procesov, dizajn a implementácia inovovaných procesov a meranie a vyhodnocovanie procesov prostredníctvom národného projektu Optimalizácia procesov vo verejnej správe, ktorého gestorom je Sekcia verejnej správy Ministerstva vnútra SR.

4 Ako naplánovať realizáciu reformy

Sústava zapojených organizácií a ich jednotiek

Zapojené organizácie

Garant reformného zámeru

Organizácia VS	Oblasť zapojenia pri realizácii reformy
----------------	---

Používatelia	Oblasť použitia výsledkov reformy
Pracovníci Sekcie informatiky, telekomunikácií a bezpečnosti MV SR	správa IKT
Pracovníci Centra podpory MV SR	správa IKT
Inštitúcie a subjekty štátnej správy	poskytovanie služieb občanom a podnikateľom
Inštitúcie a subjekty štátnej správy	správa IKT
Samosprávne kraje, obce a mestá	poskytovanie služieb občanom a podnikateľom
Samosprávne kraje, obce a mestá	správa IKT
Podnikatelia	Zníži sa administratívna a byrokratická záťaž pri komunikácii s VS. Zvýši sa informovanosť a administratívna a právna istota pri realizácii konaní vo VS.
Občania	Zníži sa administratívna a byrokratická záťaž pri komunikácii s VS. Zvýši sa informovanosť a administratívna a právna istota pri realizácii konaní vo VS.

Silné stránky

Aké sú silné stránky organizačného zabezpečenia reformného zámeru?

Silné stránky
Skúsenosti s implementáciou projektov na území celej SR,
Nastavenie očakávaní a spoluprácou s užívateľmi na definovaní cieľového stavu a jeho overovanie v rámci pilotných prevádzok
Skúsenosti s transformáciou požiadaviek užívateľov do technických riešení

Slabé stránky

Aké sú slabé stránky organizačného zabezpečenia reformy – ktoré organizačné prvky je potrebné posilniť a prečo?

Slabé stránky
Fluktuácia zamestnancov, ktorí sa starajú o prevádzku IKT
Zmeny smerovania a vedenia IKT pri zmene vlády po voľbách (tzv. politický cyklus)
Nedostatočne motivačné platové ohodnotenie zamestnancov príslušných organizačných jednotiek, ktoré zabezpečujú realizáciu projektov.

Plán

Míľniky dosiahnutia čiastkových výsledkov

Míľnikom sa rozumie dosiahnutie očakávanej významnej zmeny stavu reformy, pričom môže ísť o zmenu priebežnú alebo konečnú. Tabuľka nižšie predstavuje indikatívny časový harmonogram plánovaných míľnikov v rámci reformného zámeru.

Dátum	Názov míľnika	Výsledok
04/2017	Analýza súčasného stavu procesov	Dokument - Analýza a popis súčasného stavu procesov
06/2017	Dizajn inovovaných procesov	Dokument - Dizajn to-be procesov
05/2017	KRIS	Schválený KRIS
06/2017	Štúdia realizovateľnosti	Schválená štúdia realizovateľnosti
03/2018	DFŠ	Schválená DFŠ
12/2019	Implementácia inovovaných procesov	Akceptačný protokol o nasadení inovovaných procesov
12/2019	Meranie, vyhodnocovanie a zlepšovanie procesov	Online report na požiadanie
12/2019	Implementácia jednotného a platformovo nezávislého a bezpečného workdesku pracovníka VS s možnosťou virtualizácie, so všetkými testovacími nástrojmi a predprodukčným prostredím	Zamestnanci používajú jednotný workdesku pracovníka VS prispôsobený svojim požiadavkám. Občania sú vybavovaní dynamicky a efektívne.
12/2019	Implementácia a zabezpečenie správy workdesku pracovníka VS vrátane periférnych zariadení	Pracovné prostredie je bezvýpadkové, resp. s minimálnymi výpadkami neobmedzujúcimi prácu. Každý workdesk pracovníka VS je monitorovaný, sleduje sa je prevádzka, sú o tom generované reporty.

Dátum	Názov míľníka	Výsledok
12/2019	Implementácia spoločného úložného priestoru	Pracovníci si môžu zdieľať a prenášať veľké objemy dát bez obmedzovania kapacity potrebnej pre výkon práce.
12/2019	Vytvorenie intranetového modulu ako SaaS služby	Pracovníci majú všetky dôležité informácie na jednom mieste.
12/2019	Kontrola optimalizovaných procesov vyvolávacím systémom ako SaaS služby	Občania nestoja v radách ale sú vybavovaní koordinovane na všetkých úsekoch.
12/2019	Implementácia centrálného modulu pre riadenie lokálnej tlače a výstupov ako SaaS služby	Každý lokálna tlačiareň sa sleduje jej prevádzka a sú o tom generované a vyhodnocované reporty.

Harmonogram realizácie aktivít

Aktivitou sa rozumie činnosť, ktorá je predpokladom na dosiahnutie cieľov reformy (napríklad Analýza súčasného stavu, tvorba štúdie realizovateľnosti, návrh budúceho stavu procesov, implementácia informačného systému atď.).

Aktivita	OP (OP EVS /OP II)	Zodpovednosť	Výsledok	Od (MM-RR)	Do (MM-RR)
Analýza súčasného stavu procesov	OP EVS	SVS MV SR	Dokument - Analýza a popis súčasného stavu procesov podľa metodiky Optimalizácie procesov vo VS	03/2017	04/2017
Dizajn inovovaných procesov	OP EVS	SVS MV SR	Dokument - Dizajn to-be procesov podľa metodiky Optimalizácie procesov vo VS	05/2017	06/2017
štúdie realizovateľnosti	OP II	Sekcia informatiky, telekomunikácií a bezpečnosti	vypracované štúdie realizovateľnosti na všetky čiastkové ciele	03/2017	06/2017
ŽoNFP	OP II	Sekcia informatiky, telekomunikácií a bezpečnosti	Schválená ŽoNFP a realizované VO	07/2017	08/2017

Aktivita	OP (OP EVS /OP II)	Zodpovednosť	Výsledok	Od (MM-RR)	Do (MM-RR)
Verejné obstarávanie	OP II	Sekcia informatiky, telekomunikácií a bezpečnosti	verejné obstarávanie je platné a má víťaza	08/2017	01/2018
detailná funkčná špecifikácia	OP II	Sekcia informatiky, telekomunikácií a bezpečnosti	vypracovaná detailná funkčná špecifikácia pre všetky čiastkové ciele	01/2018	03/2018
Implementácia inovovaných procesov	OP EVS	SVS MV SR	Akceptačný protokol nasadení inovovaných procesov	03/2018	12/2019
Meranie, vyhodnocovanie a zlepšovanie procesov	OP EVS	SVS MV SR	Online report na požiadanie	01/2018	12/2019
implementácia pilota	OP II	Sekcia informatiky, telekomunikácií a bezpečnosti	implementované pilotné riešenie	04/2018	12/2018
testovanie pilota	OP II	Sekcia informatiky, telekomunikácií a bezpečnosti	otestované pilotné riešenie	01/2019	02/2019
nasadenie pilota	OP II	Sekcia informatiky, telekomunikácií a bezpečnosti	pilotné riešenie nasadené do produkčnej prevádzky	03/2019	03/2019
implementácia - rozšírenie pilota	OP II	Sekcia informatiky, telekomunikácií a bezpečnosti	dopracovanie pilotného riešenia o požiadavky z pilotnej prevádzky	04/2019	10/2019
rollout	OP II	Sekcia informatiky, telekomunikácií a bezpečnosti	finálne riešenie nasadené na všetkých úsekoch	11/2019	12/2019

Riziko	Mitigačná stratégia
Spustenie veľa projektov v jednom čase	Všetky projekty budú riadené aj programovo a akákoľvek zmena v harmonograme bude posudzovaná z pohľadu dopadu na celý program. Zároveň budú riadiace výbory projektov prijímať také rozhodnutia, ktorými eliminujú/minimalizujú časové posuny.
Nerealistický projektový plán a rozpočet	Detailná špecifikácia projektového plánu rozdeľujúca realizáciu projektu na postupnú dodávku čiastkových funkčných celkov; použitie overených metodík a štandardov pre projektové plánovanie.
Nevhodne nastavený dizajn, resp. redizajn budúceho stavu procesného riadenia zainteresovaných strán	Priebežné testovanie nastavenia dizajnu inovovaných procesov, využívanie pilotných riešení.
Nepochopenie a neakceptovanie riešenia zo strany koncového používateľa.	Analýza používateľských preferencií. Zaangažovanie zamestnancov MV SR a odbornej verejnosti do fázy návrhu realizácie projektu.

5 Ako zabezpečiť udržateľnosť reformného zámeru

Akým spôsobom budú výsledky reformného zámeru v budúcnosti prevádzkované, vrátane zdrojov financovania (v prípade zvýšených nárokov na štátny rozpočet).

Udržateľnosť
<p>Udržateľnosť výstupov reformného zámeru bude zabezpečená uvedením riešenia do prevádzky spolu s vytvorením prevádzkovej dokumentácie, pracovných postupov a štandardov.</p> <p>Novovytvorené procesy, jednotná dokumentácia a metodika, ako aj opatrenia v oblasti riadenia ľudských zdrojov prinesú dlhodobé zjednodušenie administratívy a zefektívnenie služieb poskytovaných MV SR. Udržateľnosť vytvorených elektronických nástrojov bude okrem iného i predmetom zmlúv o dodávke a prevádzke IS. Finančná udržateľnosť výsledkov projektu bude zabezpečená z rozpočtových prostriedkov MV SR.</p> <p>Sekcia informatiky, telekomunikácií a bezpečnosti MV SR disponuje dostatočnými kapacitami (220 zamestnancov Sekcie, 460 zamestnancov Centra podpory) na vykonávanie štandardnej prevádzky a riešenie prípadných incidentov. V neposlednej miere budú plánované výdavky na nevyhnutnú podporu výsledkov projektu zabezpečené v rámci rozpočtu.</p>

Finančná alokácia pre aktivity OP II

Výsledok	Relevantné faktory	Alokácia [EUR]
multiplatformový klient	počet užívateľov, počet periférnych zariadení	4500000,-
virtualizácia pracovných staníc	počet užívateľov, počet periférnych zariadení	3500000,-
pred produkčné prostredie a testovacie nástroje	počet testovacích pracovísk	2000000,-
správa klientskych staníc a periférnych zariadení	počet klientskych staníc a periférnych zariadení	3000000,-
Centrálny modul pre riadenie lokálnej tlače a výstupov ako SaaS služba	počet užívateľov	4600000,-
Intranet ako SaaS služba	počet užívateľov	1800000,-
Spolu		19400000,-

Finančná alokácia pre aktivity financované zo štátneho rozpočtu

Výsledok	Relevantné faktory	Alokácia [EUR]
Spolu		

Produktivita

Stručné vysvetlenie, akým spôsobom bude ovplyvnená produktivita⁸ v danom sektore (v danej oblasti) a akým spôsobom bude produktivita meraná a vyhodnocovaná (po skončení projektov).

Produktivita
<ul style="list-style-type: none">- Dlhodobé zabezpečenie flexibility pre už poskytované alebo zavádzanie nových služieb do workdesku pracovníka VS vrátane periférnych zariadení pre MV SR, pomocou modulárneho riešenia podľa NKIVS 2016-2020. To bude viesť k nastavovaniu štandardov pracovného prostredia vo VS v prostredí MV SR a tým k riadeniu investičných a prevádzkových nákladov v tejto oblasti. Sledovanie a meranie je možné na úrovni rozpočtu na danú oblasť (investície a prevádzka).- Zavedením systému kontinuálneho merania, monitorovania procesov pri správe workdesku pracovníka VS v prostredí MV SR, sa vytvoria podmienky na následné zlepšovania, zmeny alebo inovácie týchto procesov. Táto časť sa bude realizovať v rámci projektu Optimalizácia procesov vo VS.- Vytvorením a nasadením centrálného modulu pre riadenie lokálnej tlače a výstupov ako SaaS služba budú vytvorené podmienky na realizovanie optimalizácie počtu a typov tlačiarní dnes používaných v prostredí MV SR. Toto bude mať pozitívny dopad na riadenie investičných a prevádzkových nákladov v tejto oblasti. Sledovanie a meranie je možné na úrovni rozpočtu na danú oblasť (investície a prevádzka).- Výsledky čiastkových projektov budú môcť byť využívané a aplikované aj celú VS nakoľko sa vo všetkých projektoch jedná o realizáciu schválenej NKIVS 2016-2020.

P Prílohy

P 1. Zoznam skratiek

Skratka	Popis
ADR	Alternatívny (mimosúdny) spôsob riešenia sporov (Alternative Dispute Resolution)
FO	Fyzická osoba

⁸ Produktivitou je myslená miera efektívnosti využitia finančných prostriedkov.

Skratka	Popis
IKT	Informačné a komunikačné technológie
IT	Informačné technológie
KPI	Kľúčové ukazovatele výkonnosti
OP EVS	Operačný program Efektívna verejná správa
OP II	Operačný program Integrovaná infraštruktúra
PO	Právnická osoba
Princípy 3E	Hospodárnosť (economy), efektívnosť (effectiveness) a účelnosť (efficiency)
RIA	Hodnotenie vplyvov regulácie
VS	Verejná správa

P 2. Zoznam segmentov

Dane a clá	Cestovanie	Zamestnávanie	Spravodlivosť	Doprava
Podnikanie	Životné prostredie	Rodina	Bývanie	Verejné obstarávanie
Bezpečnosť	Pôdohospodárstvo	Krízové situácie životné	Kultúra	Transparentnosť
Vzdelávanie	Občianstvo	Sociálna pomoc	Výstavba	
Demokracia	Veda, výskum a inovácie	Samospráva	Zdravotníctvo	

P 3. Zoznam cieľových skupín

Verejnosť (občania)	Pracovníci verejnej správy	Mimovládne organizácie	Start-upy	Univerzity
Podnikatelia	Inštitúcie a subjekty štátnej správy	Občania EÚ	Veľké podniky	Poskytovatelia zdravotnej starostlivosti
Malí a strední podnikatelia	Samosprávne kraje, obce a mestá	Cudzinci	Marginalizované komunity	EÚ

P 4. Zoznam funkcií

Monitoring	Návrh politik	Návrh stratégie	Implementácia reformného zámeru	Koordinácia
Spolupráca	Inovácia	Tvorba analýz	Vyhodnocovanie vplyvov	Medzinárodná spolupráca

P 5. Zoznam pracovných pozícií

Projektový manažér	Ekonom	Expert na verejnú správu	Referent
Dátový analytik	Programátor	Riadiaci pracovník	Finančný manažér
Expert v oblasti reformy	Systémový analytik	PR špecialista	Garant aktivity
Administratívny pracovník	Audítor	Školiteľ/Lektor	Metodik

P 6. Zoznam prístupov

Prístup	Popis	Príklad použitia
Centralizácia	<p>Funkcia verejnej správy bude optimalizovaná centrálnym riadením, metodickou podporou a využívaním zdieľaných prostriedkov.</p> <p>Prístup zvolte v prípade:</p> <ul style="list-style-type: none"> ak sa zavádza jedna organizačná jednotka pre realizáciu činností, ktoré sa vykonávali samostatne ak dochádza k zlučovaniu kompetencií, k posunu kompetencií na centrálnu úroveň a horizontálnej integrácií. 	Podporné a administratívne služby ako ekonomická agenda, či správa nehnuteľností.
Dôvera v expertov	<p>Zabezpečia sa podmienky pre reformu, pričom samotný návrh fungovania bude ponechaný na odborníkov v segmente.</p> <p>Prístup zvolte v prípade:</p> <ul style="list-style-type: none"> ak projekt slúži najmä na zabezpečenie finančných prostriedkov pre zmenu a celkový návrh zmeny bude ponechaný v rukách expertov v príslušnej oblasti. 	Verejné služby ako zdravotníctvo alebo školstvo.
Hierarchia a stanovenie cieľov	<p>Centrálna sa stanovujú ciele a merateľné ukazovatele a úspešnosť bude pravidelne kontrolovaná a manažovaná.</p> <p>Prístup zvolte v prípade:</p> <ul style="list-style-type: none"> ak reforma predpokladá vznik hierarchickej štruktúry riadenia výkonu a stanovovania kvality ak sú navrhované jasné KPI, ktoré bude potrebné dosiahnuť a spôsob ich vyhodnocovania je na centrálny úrovni ak je dôraz kladený na kvalitu dát a ich vyhodnocovanie. kvalita dosahuje v súčasnosti veľmi nízku úroveň a je potrebné dosiahnuť rýchle zlepšenie. 	Verejné služby ako zdravotníctvo alebo školstvo, ale napríklad i budovanie architektúry verejnej správy.
Podpora voľby a konkurencie	<p>Klientom sa ponúkne možnosť reálnej voľby, čo podnieti konkurenciu a zlepšovanie služieb.</p>	Verejné služby, kde môžu klienti robiť reálne voľby, napríklad zdravotné poistenie, sociálne

Prístup	Popis	Príklad použitia
	Prístup zvolte v prípade: <ul style="list-style-type: none"> ▪ ak vďaka reforme získajú klienti možnosť vybrať si službu od viacerých poskytovateľov ▪ ak vďaka reforme bude možné poskytovať službu rôznymi spôsobmi a kanálmi ▪ ak vďaka reforme vznikajú nové a alternatívne možnosti ako vybaviť službu a posilňuje sa regulačná úloha verejnej správy ▪ ak sa systematicky pracuje s architektúrou voľby klientov (podporuje sa viacero variantov služby). 	poistenie ale i integrované obslužné miesta.
Prenesenie kompetencií a transparentnosť	Prístup spočíva v prenesení kompetencií na manažérov blízko línie poskytovania služby, pričom dôraz bude kladený na transparentné publikovanie otvorených dát o výkonnosti a zodpovednosť za výsledky. Prístup zvolte v prípade: <ul style="list-style-type: none"> ▪ ak je podporovaná iniciatíva pri zvyšovaní kvality služieb na lokálnej úrovni ▪ ak sa zavádza zverejňovanie informácií o spokojnosti a kvalite služieb (otvorené dáta a ratingy) ▪ verejná služba nie je vhodná pre zavedenie konkurencie medzi prevádzkovateľmi. 	Služby ako polícia, výber daní a ciel, spravodlivosť.
Outsourcing služby	Štát prevezme regulačnú úlohu (stanoví pravidlá) a samotná služba bude poskytovaná súkromným sektorom (napríklad systém poukazov). Prístup zvolte v prípade: <ul style="list-style-type: none"> ▪ ak reforma predpokladá prevod výkonu služby do súkromného sektoru a posilňuje regulačnú úlohu verejnej správy. 	Služby v energetickom alebo telekomunikačnom sektore, železničná doprava a podobne.

P 7. Zoznam úsekov verejnej správy

Kód úseku	Názov úseku verejnej správy	Kód PO	Povinná osoba
U00001	Priemysel s výnimkou spracovania dreva, biotechnológií, potravinárstva a stavebných výrobkov	1	MH SR
U00002	Energetika vrátane hospodárenia s jadrovým palivom a uskladňovania rádioaktívnych odpadov a energetická efektívnosť	1	MH SR
U00003	Teplárenstvo	1	MH SR
U00004	Plynárenstvo	1	MH SR
U00005	Ťažba a úprava tuhých palív	1	MH SR
U00006	Ťažba ropy a zemného plynu	1	MH SR
U00007	Ťažba rudných a nerudných surovín a vyhľadávanie a prieskum rádioaktívnych surovín a ich ťažba	1	MH SR
U00008	Podpora malého podnikania a stredného podnikania vrátane podpory potravinárskych produktov, ktoré nie sú zaradené do prílohy I Zmluvy o fungovaní Európskej únie a podpory spracovania dreva a biotechnológií	1	MH SR
U00009	Stratégia tvorby podnikateľského prostredia a podpora podnikateľského prostredia vrátane podpory potravinárskeho podnikateľského prostredia, ktorého produkty nie sú zaradené do prílohy I Zmluvy o fungovaní Európskej únie a podnikateľského prostredia v oblasti spracovania dreva a biotechnológií	1	MH SR
U00010	Vnútorý obchod	1	MH SR
U00011	Zahraničný obchod vrátane obchodu s vojenským materiálom a tvorby zahraničnej obchodnej politiky	1	MH SR
U00012	Ochrana spotrebiteľa s výnimkou ochrany spotrebiteľa pri poskytovaní finančných služieb	1	MH SR
U00013	Koordinácia politiky vnútorného trhu Európskej únie	1	MH SR
U00014	Ochrana a využívanie nerastných surovín vrátane hlavného dozoru nad ochranou a využívaním ložísk nerastov	1	MH SR
U00015	Hlavný dozor nad bezpečnosťou a ochranou zdravia pri práci a bezpečnosťou prevádzky v banskej činnosti, činnosti vykonávanej banským spôsobom a pri používaní výbušnín	1	MH SR
U00016	Puncovníctvo a skúšanie drahých kovov	1	MH SR
U00017	Kontrola zákazu vývoja, výroby, skladovania, použitia a obchodu s chemickými zbraňami a prekuzormi potrebnými na ich výrobu	1	MH SR
U00018	Riadenie úloh hospodárskej mobilizácie	1	MH SR
U00019	Odštatnenie a privatizácia majetku štátu	1	MH SR
U00020	Správa majetku štátu v podnikateľskej sfére	1	MH SR
U00021	Stratégia tvorby a realizácie inovácií na úsekoch U00001 až U00007	1	MH SR
U00022	Určovanie kritérií výberu zamestnancov obchodno-ekonomických oddelení	1	MH SR
U00023	Financie	2	MF SR
U00024	Dane a poplatky	2	MF SR
U00025	Colníctvo	2	MF SR
U00026	Finančná kontrola	2	MF SR

Kód úseku	Názov úseku verejnej správy	Kód PO	Povinná osoba
U00027	Vnútrotný audit	2	MF SR
U00028	Vládny audit	2	MF SR
U00029	Informatizácia spoločnosti	2	MF SR
U00030	Koordinácia štátnej pomoci	2	MF SR
U00031	Ceny a cenová kontrola s výnimkou cien a cenovej kontroly tovarov ustanovených osobitnými zákonmi	2	MF SR
U00032	Rozpočtovanie súhrnného schodku verejného rozpočtu	2	MF SR
U00033	Tvorba a realizácia štátneho rozpočtu	2	MF SR
U00034	Finančný trh vrátane ochrany spotrebiteľa pri poskytovaní finančných služieb	2	MF SR
U00035	Politika spravovania majetku verejnej správy vo verejnoprospešnej sfére a nepodnikateľskej sfére	2	MF SR
U00036	Správa štátnych finančných aktív a štátnych finančných pasív Slovenskej republiky	2	MF SR
U00037	Hypotekárne bankovníctvo	2	MF SR
U00038	Stavebné sporenie s výnimkou poskytovania štátnej prémie k stavebnému sporeniu	2	MF SR
U00039	Devízové hospodárstvo a devízová kontrola	2	MF SR
U00040	Jednotné účtovníctvo a účtovné výkazníctvo	2	MF SR
U00041	Hazardné hry	2	MF SR
U00042	Štátny dozor nad vykonávaním sociálneho poistenia, dodržiavaním podmienok poskytovania štátnej prémie v stavebnom sporení, dodržiavaním podmienok poskytovania štátneho príspevku k hypotekárnym úverom, činnosťou Exportno-importnej banky Slovenskej republiky a nad hospodárením Sociálnej poisťovne	2	MF SR
U00043	Dráhy a doprava na dráhach	3	MDVaRR SR
U00044	Cestná doprava	3	MDVaRR SR
U00045	Kombinovaná doprava	3	MDVaRR SR
U00046	Pozemné komunikácie	3	MDVaRR SR
U00047	Podmienky prevádzky vozidiel v premávke na pozemných komunikáciách	3	MDVaRR SR
U00048	Vnútrozemská plavba a prístavy, námorná plavba	3	MDVaRR SR
U00049	Civilné letectvo	3	MDVaRR SR
U00050	Pošty	3	MDVaRR SR
U00051	Telekomunikácie	3	MDVaRR SR
U00052	Funkcie štátneho dopravného úradu	3	MDVaRR SR
U00053	Funkcie námorného úradu	3	MDVaRR SR
U00054	Verejné práce	3	MDVaRR SR
U00055	Stavebný poriadok a územné plánovanie okrem ekologických aspektov	3	MDVaRR SR
U00056	Stavebná výroba a stavebné výrobky	3	MDVaRR SR
U00057	Tvorba a uskutočňovanie bytovej politiky	3	MDVaRR SR
U00058	Poskytovanie štátnej prémie k stavebnému sporeniu a štátneho príspevku k hypotekárnym úverom	3	MDVaRR SR

Kód úseku	Názov úseku verejnej správy	Kód PO	Povinná osoba
U00059	Cestovný ruch	3	MDVaRR SR
U00060	Energetická hospodárnosť budov	3	MDVaRR SR
U00061	Tvorba a uskutočňovanie politiky mestského rozvoja	3	MDVaRR SR
U00062	Koordinovanie využívania finančných prostriedkov z fondov Európskej únie	3	MDVaRR SR
U00063	Koordinácia prípravy politík regionálneho rozvoja	3	MDVaRR SR
U00064	Poľnohospodárstvo	4	MPaRV SR
U00065	Vinohradníctvo a vinárstvo	4	MPaRV SR
U00066	Lesné hospodárstvo	4	MPaRV SR
U00067	Pozemkové úpravy a ochrana poľnohospodárskej pôdy	4	MPaRV SR
U00068	Závlahové systémy a odvodňovacie systémy	4	MPaRV SR
U00069	Veterinárna kontrola, veterinárna inšpekcia a veterinárny dozor	4	MPaRV SR
U00070	Veterinárska farmácia	4	MPaRV SR
U00071	Rastlinolekárska starostlivosť	4	MPaRV SR
U00072	Plemenársky dozor	4	MPaRV SR
U00073	Rybárstvo v oblasti akvakultúry a morského rybolovu	4	MPaRV SR
U00074	Poľovníctvo	4	MPaRV SR
U00075	Potravinárstvo a potravinový dozor	4	MPaRV SR
U00076	Spracovanie dreva vrátane biotechnológií	4	MPaRV SR
U00077	Regionálny rozvoj okrem koordinácie využívania finančných prostriedkov z fondov Európskej únie	4	MPaRV SR
U00078	Rozvoj vidieka	4	MPaRV SR
U00079	Ochrana ústavného zriadenia Slovenskej republiky	5	MV SR
U00080	Verejný poriadok, bezpečnosť osôb a majetku	5	MV SR
U00081	Ochrana štátnych hraníc	5	MV SR
U00082	Správa štátnych hraníc	5	MV SR
U00083	Bezpečnosť a plynulosť cestnej premávky	5	MV SR
U00084	Ochrana bezpečnosti a plynulosti železničnej dopravy	5	MV SR
U00085	Zbrane a strelivá	5	MV SR
U00086	Súkromné bezpečnostné služby	5	MV SR
U00087	Vstup na územie Slovenskej republiky a pobyt cudzincov na jej území	5	MV SR
U00088	Občianske preukazy a štátne občianstvo	5	MV SR
U00089	Cestovné doklady a oprávnenia na vedenie motorových vozidiel	5	MV SR
U00090	Otázky azylantov a odídencov	5	MV SR
U00091	Evidencia obyvateľov	5	MV SR
U00092	Evidencia cestných motorových vozidiel a prípojných vozidiel	5	MV SR
U00093	Integrovaný záchranný systém	5	MV SR
U00094	Civilná ochrana a krízové riadenie	5	MV SR
U00095	Ochrana pred požiarmi	5	MV SR
U00096	Všeobecná vnútorná správa vrátane vecí územného a správneho usporiadania Slovenskej republiky	5	MV SR

Kód úseku	Názov úseku verejnej správy	Kód PO	Povinná osoba
U00097	Štátne symboly, heraldický register	5	MV SR
U00098	Archívy a registratúry	5	MV SR
U00099	Matričné veci	5	MV SR
U00100	Zhromažďovanie a združovanie vrátane registrácie niektorých právnických osôb, o ktorých to ustanoví osobitný zákon	5	MV SR
U00101	Volby a referendum	5	MV SR
U00102	Vojnové hroby	5	MV SR
U00103	Živnostenské podnikanie	5	MV SR
U00104	Povoľovanie verejných zbierok	5	MV SR
U00105	Koordinácia výkonu štátnej správy uskutočňovanej obcami, vyššími územnými celkami a orgánmi miestnej štátnej správy	5	MV SR
U00106	Policačný zbor	5	MV SR
U00107	Železničná polícia	5	MV SR
U00108	Hasičský a záchranný zbor	5	MV SR
U00109	Koordinácia vzdelávania zamestnancov obcí a zamestnancov vyšších územných celkov plniacich úlohy štátnej správy	5	MV SR
U00110	Riadenie a kontrola obrany Slovenskej republiky	6	MO SR
U00111	Výstavba, riadenie a kontrola ozbrojených síl Slovenskej republiky	6	MO SR
U00112	Koordinácia činností a kontrola orgánov štátnej správy, orgánov územnej samosprávy a iných právnických osôb pri príprave na obranu Slovenskej republiky	6	MO SR
U00113	Koordinácia obranného plánovania	6	MO SR
U00114	Zabezpečenie nedotknuteľnosti vzdušného priestoru Slovenskej republiky	6	MO SR
U00115	Koordinácia vojenskej letovej premávky s civilnou letovou premávkou	6	MO SR
U00116	Vojenské spravodajstvo	6	MO SR
U00117	Alternatívna služba	6	MO SR
U00118	Správa vojenských obvodov a vojenských lesov	6	MO SR
U00119	Súdy a väzenstvo	7	MS SR
U00120	Právna úprava v oblasti ústavného práva, trestného práva, občianskeho práva, obchodného práva, rodinného práva, konkurzného práva a medzinárodného práva súkromného	7	MS SR
U00121	Štátny dohľad nad činnosťou Slovenskej komory exekútorov, nad činnosťou Notárskej komory Slovenskej republiky, v zákonom ustanovenom rozsahu nad činnosťou súdnych exekútorov a nad činnosťou notárov	7	MS SR
U00122	Kontrola nad dodržiavaním podmienok organizovania a priebehu dobrovoľných dražieb	7	MS SR
U00123	Znalecká činnosť, prekladateľská činnosť a tlmočnická činnosť	7	MS SR
U00124	Vydávanie Zbierky zákonov Slovenskej republiky a Obchodného vestníka	7	MS SR
U00125	Zastupovanie Slovenskej republiky v konaní pred Súdnym dvorom Európskej únie	7	MS SR

Kód úseku	Názov úseku verejnej správy	Kód PO	Povinná osoba
U00126	Plnenie úloh súvisiacich s členstvom Slovenskej republiky v Eurojuste	7	MS SR
U00127	Zahraničná politika a vzťahy Slovenskej republiky k ostatným štátom a medzinárodným organizáciám	8	MZV SR
U00128	Ochrana práv a záujmov Slovenskej republiky a jej občanov v zahraničí	8	MZV SR
U00129	Riadenie zastupiteľských úradov Slovenskej republiky v zahraničí vrátane riadenia obchodno-ekonomických oddelení	8	MZV SR
U00130	Styky s orgánmi a predstaviteľmi cudzích štátov v Slovenskej republike a v zahraničí	8	MZV SR
U00131	Hospodárenie a nakladanie s majetkom Slovenskej republiky v zahraničí, ktorý má vo svojej správe Ministerstvo zahraničných vecí Slovenskej republiky	8	MZV SR
U00132	Koordinácia prípravy a vnútroštátneho prerokovania, uzatvárania, vyhlasovania, vykonávania a vypovedávania medzinárodných zmlúv	8	MZV SR
U00133	Oficiálna rozvojová pomoc	8	MZV SR
U00134	Koordinácia realizácie politík Európskej únie	8	MZV SR
U00135	Pracovnoprávne vzťahy, štátnozamestnanecké vzťahy a právne vzťahy pri výkone práce vo verejnom záujme a právne vzťahy volených funkcionárov orgánov územnej samosprávy	9	MPSVaR SR
U00136	Bezpečnosť a ochrana zdravia pri práci	9	MPSVaR SR
U00137	Inšpekcia práce	9	MPSVaR SR
U00138	Stratégia zamestnanosti, koordinácia jej tvorby a politika trhu práce	9	MPSVaR SR
U00139	Sociálne poistenie	9	MPSVaR SR
U00140	Starobné dôchodkové sporenie	9	MPSVaR SR
U00141	Doplňkové dôchodkové sporenie	9	MPSVaR SR
U00142	Štátne sociálne dávky	9	MPSVaR SR
U00143	Sociálne služby	9	MPSVaR SR
U00144	Podpora sociálneho začlenenia fyzickej osoby s ťažkým zdravotným postihnutím do spoločnosti	9	MPSVaR SR
U00145	Pomoc v hmotnej núdzi	9	MPSVaR SR
U00146	Sociálnoprávna ochrana detí a sociálna kuratela	9	MPSVaR SR
U00147	Koordinácia štátnej rodinnej politiky	9	MPSVaR SR
U00148	Výkon štátneho dozoru nad vykonávaním sociálneho poistenia a výkon dohľadu nad poskytovaním sociálnych služieb	9	MPSVaR SR
U00149	Ochrana prírody a krajiny	10	MŽP SR
U00150	Vodné hospodárstvo	10	MŽP SR
U00151	Verejné vodovody a verejné kanalizácie	10	MŽP SR
U00152	Ochrana pred povodňami	10	MŽP SR
U00153	Ochrana akosti a množstva vôd a ich racionálneho využívania a rybárstva s výnimkou akvakultúry a morského rybolovu	10	MŽP SR
U00154	Ochrana ovzdušia, ozónovej vrstvy a klimatického systému Zeme	10	MŽP SR
U00155	Obchod s emisnými kvótami	10	MŽP SR

Kód úseku	Názov úseku verejnej správy	Kód PO	Povinná osoba
U00156	Ekologické aspekty územného plánovania	10	MŽP SR
U00157	Odpadové hospodárstvo	10	MŽP SR
U00158	Prevenca a nápravy environmentálnych škôd	10	MŽP SR
U00159	Prevenca závažných priemyselných havárií	10	MŽP SR
U00160	Posudzovanie vplyvov na životné prostredie	10	MŽP SR
U00161	Jednotný informačný systém o životnom prostredí a plošnom monitoringu	10	MŽP SR
U00162	Geologický výskum a prieskum	10	MŽP SR
U00163	Ochrana a regulácia obchodu s ohrozenými druhmi voľne žijúcich živočíchov a voľne rastúcich rastlín	10	MŽP SR
U00164	Geneticky modifikované organizmy	10	MŽP SR
U00165	Materské školy, základné školy, stredné školy, základné umelecké školy, jazykové školy a školské zariadenia	11	MŠVVaŠ SR
U00166	Vysoké školy	11	MŠVVaŠ SR
U00167	Celoživotné vzdelávanie	11	MŠVVaŠ SR
U00168	Veda a technika	11	MŠVVaŠ SR
U00169	Štátna starostlivosť o mládež a šport	11	MŠVVaŠ SR
U00170	Štátny jazyk	12	MK SR
U00171	Ochrana pamiatkového fondu, kultúrne dedičstvo a knihovníctvo	12	MK SR
U00172	Umenie	12	MK SR
U00173	Autorské právo a práva súvisiace s autorským právom	12	MK SR
U00174	Osvetová činnosť a ľudová umelecká výroba	12	MK SR
U00175	Prezentácia slovenskej kultúry v zahraničí	12	MK SR
U00176	Vzťahy s cirkvami a náboženskými spoločnosťami	12	MK SR
U00177	Médiá a audiovizia	12	MK SR
U00178	Metodické riadenie činnosti slovenských inštitútov v zahraničí v oblasti ich kultúrneho pôsobenia	12	MK SR
U00179	Zdravotná starostlivosť	13	MZ SR
U00180	Humánna farmácia	13	MZ SR
U00181	Ochrana zdravia	13	MZ SR
U00182	Verejné zdravotné poistenie	13	MZ SR
U00183	Ďalšie vzdelávanie zdravotníckych pracovníkov	13	MZ SR
U00184	Prírodné liečebné kúpele, prírodné liečivé zdroje, prírodné minerálne vody	13	MZ SR
U00185	Cenová politika v oblasti cien výrobkov, služieb a výkonov v zdravotníctve a v oblasti cien nájmu nebytových priestorov v zdravotníckych zariadeniach	13	MZ SR
U00186	Kontrola zákazu biologických zbraní	13	MZ SR
U00187	Odborné, organizačné a technické zabezpečovanie činnosti vlády Slovenskej republiky	14	ÚV SR
U00188	Kontrola plnenia úloh súvisiacich s výkonom štátnej správy	14	ÚV SR
U00189	Kontrola plnenia úloh z uznesení vlády Slovenskej republiky	14	ÚV SR
U00190	Kontrola vybavovania petícií a sťažností	14	ÚV SR

Kód úseku	Názov úseku verejnej správy	Kód PO	Povinná osoba
U00191	Koordinácia plnenia úloh v oblasti informatizácie spoločnosti	14	ÚV SR
U00192	Koordinácia plnenia úloh v oblasti ľudských práv, práv národnostných menšín, rovnakého zaobchádzania a rodovej rovnosti	14	ÚV SR
U00193	Ochrana a podpora hospodárskej súťaže	15	PÚ SR
U00194	Štátna štatistika	16	ŠÚ SR
U00195	Geodézia a kartografia	17	ÚGKaK SR
U00196	Kataster nehnuteľností	17	ÚGKaK SR
U00197	Jadrový dozor	18	ÚJD SR
U00198	Technická normalizácia	19	ÚNMaS SR
U00199	Metrológia	19	ÚNMaS SR
U00200	Kvalita	19	ÚNMaS SR
U00201	Posudzovanie zhody	19	ÚNMaS SR
U00202	Akreditácia orgánov posudzovania zhody	19	ÚNMaS SR
U00203	Verejné obstarávanie	20	ÚVO
U00204	Priemyselné vlastníctvo	21	ÚPV SR
U00205	Vedenie ústredného fondu patentovej literatúry a zabezpečovanie výmeny a sprístupňovania informácií v oblasti priemyselných práv	21	ÚPV SR
U00206	Štátne hmotné rezervy a koordinácia a metodické usmerňovanie opatrení na riešenie stavu ropnej núdze	22	SŠHR SR
U00207	Ochrana utajovaných skutočností, šifrová služba a elektronický podpis	23	NBÚ
U00208	Ochrana práv a zákonom chránených záujmov fyzických osôb, právnických osôb a štátu	7	MS SR
U00209	Kontrolná činnosť Najvyššieho kontrolného úradu Slovenskej republiky	7	MS SR
U00210	Dohľad nad verejným zdravotným poistením	13	MZ SR
U00211	Dohľad nad poskytovaním zdravotnej starostlivosti	13	MZ SR
U00212	Ochrana osobných údajov	7	MS SR
U00213	Národná regulácia a cenová regulácia v oblasti elektronických komunikácií	3	MDVaRR SR
U00214	Štátna regulácia poštových služieb	3	MDVaRR SR
U00215	Regulácia v sieťových odvetviach	1	MH SR
U00216	Činnosť Národnej rady Slovenskej republiky, jej výborov, osobitných kontrolných výborov a komisií vrátane parlamentnej dokumentácie a tlačovej služby	7	MS SR
U00217	Výkon funkcie prezidenta, politická a verejná činnosť prezidenta	7	MS SR
U00218	Činnosť Ústavného súdu Slovenskej republiky	7	MS SR
U00219	Činnosť Súdnej rady Slovenskej republiky	7	MS SR
U00220	Ochrana základných práv a slobôd	7	MS SR
U00221	Sprístupnenie dokumentov, ktoré vznikli činnosťou bezpečnostných zložiek štátu v období od 18. apríla 1939 do 31. decembra 1989	7	MS SR
U00222	Ochrana ústavného zriadenia, vnútorného poriadku a bezpečnosti štátu	6	MO SR
U00223	Vnútorná správa	viaceré	

